

D812047 00101\_01 06-09-13

АВТОМАТИЗАЦИЯ ДВЕРЕЙ

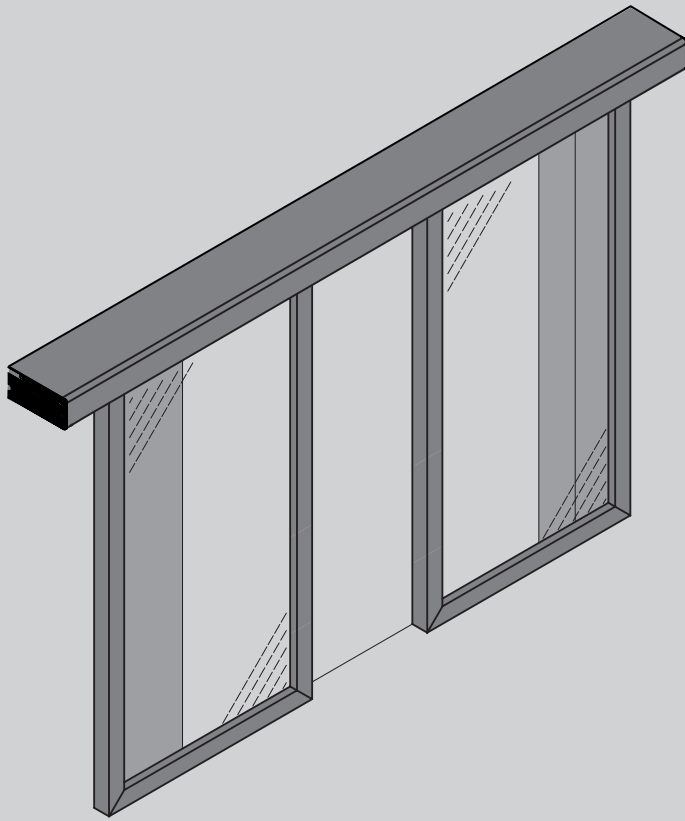

ИНСТРУКЦИИ ПО УСТАНОВКЕ

VISTA-SL C (ARIA-EVO)

U-link



AZIENDA CON SISTEMA DI GESTIONE INTEGRATO CERTIFICATO DA DNV = UNI EN ISO 9001:2008 = UNI EN ISO 14001:2004

¡Atención! Leer atentamente las "Advertencias" en el interior! Προσοχή! Διαβάστε με προσοχή τις "Προειδοποιήσεις" στο εσωτερικό! Uwaga! Należy uważnie przeczytać "Ostrzeżenia" w środku! Внимание! Внимательно прочтите находящиеся внутри "Инструкции"! Pozor! Přečtěte si pozorně "Upozornění" uvnitř! Dikkat! İçinde bulunan "Uyarıları" dikkatle okuyunuz!

# БЫСТРАЯ УСТАНОВКА

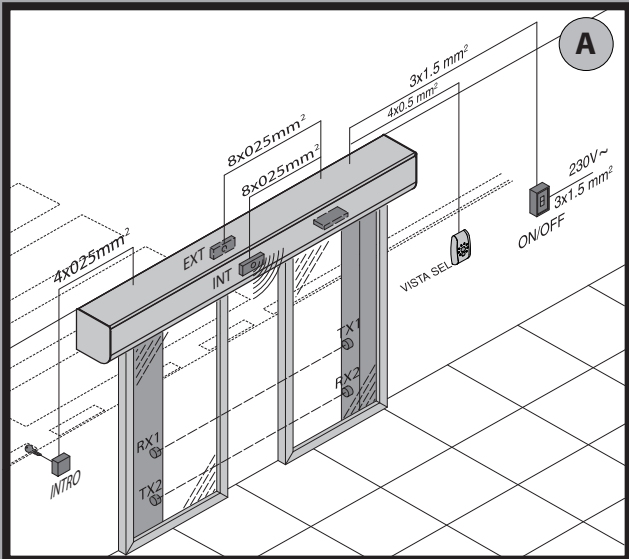

## MONTE DO CARTER, ΤΟΠΟΘΕΤΗΣΗ ΚΑΛΥΜΜΑΤΟΣ, MONTAZ OSŁONY, МОНТАЖ КРЫШКИ, MONTÁŽ KRYTU, KARTER MONTAJI. B

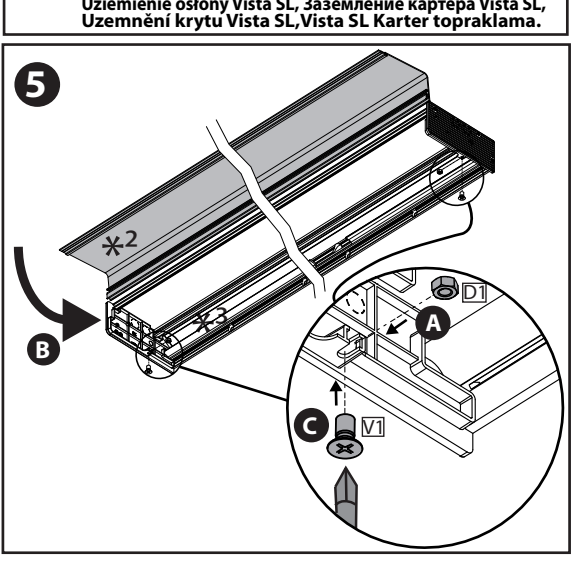
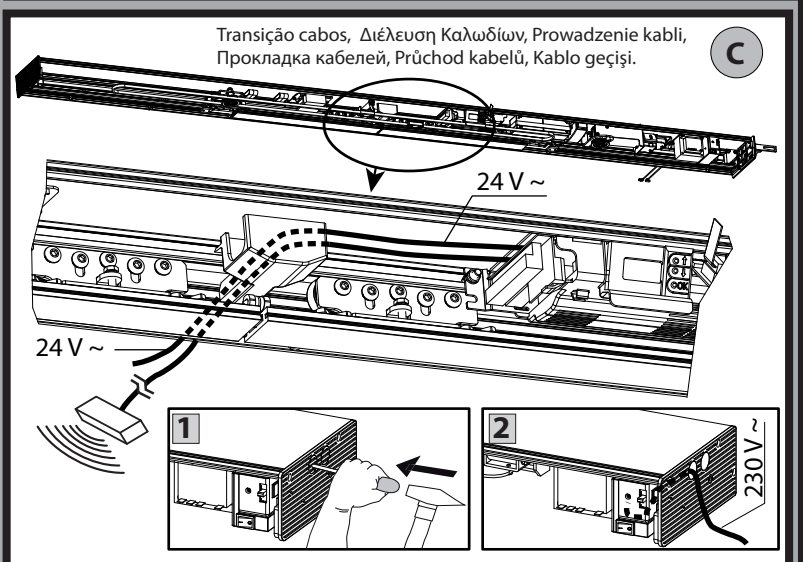
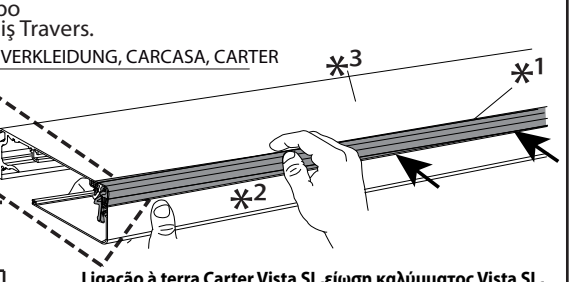
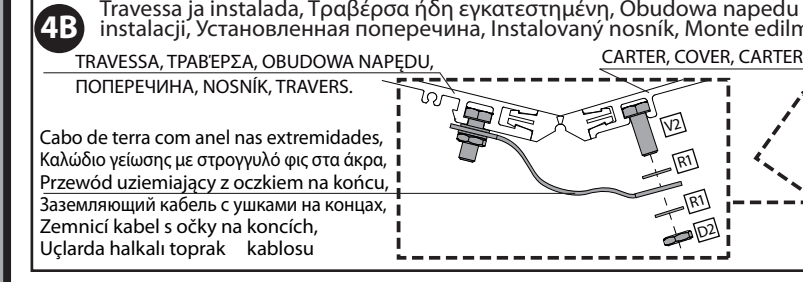
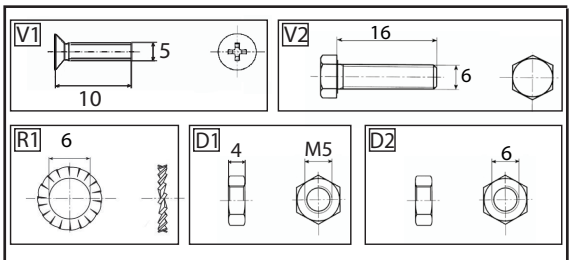
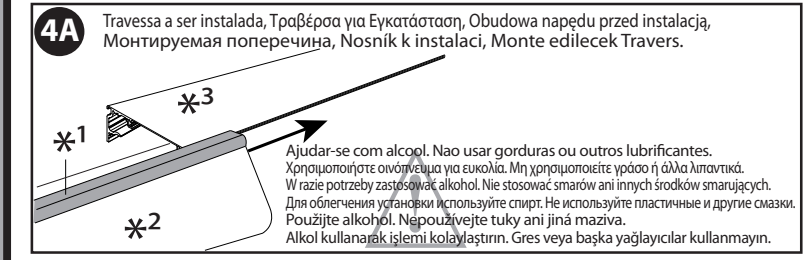
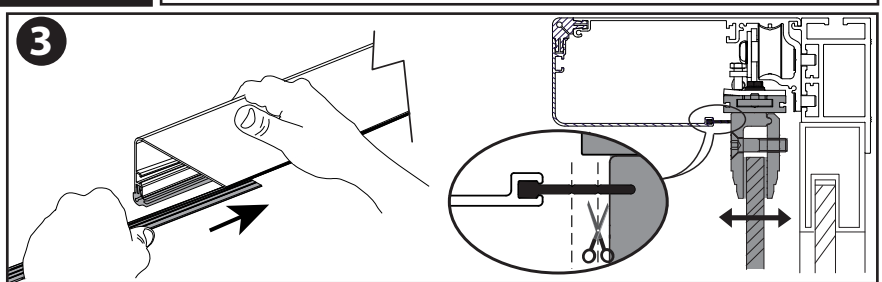
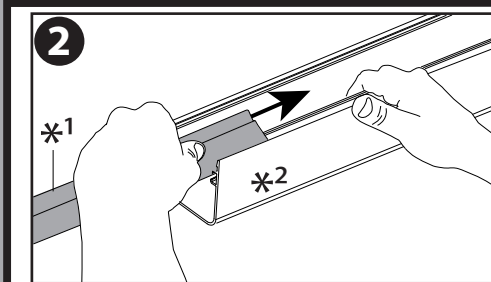
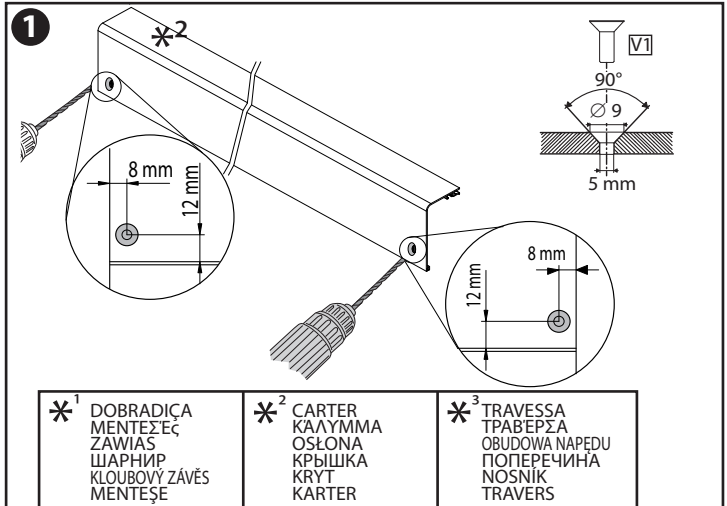

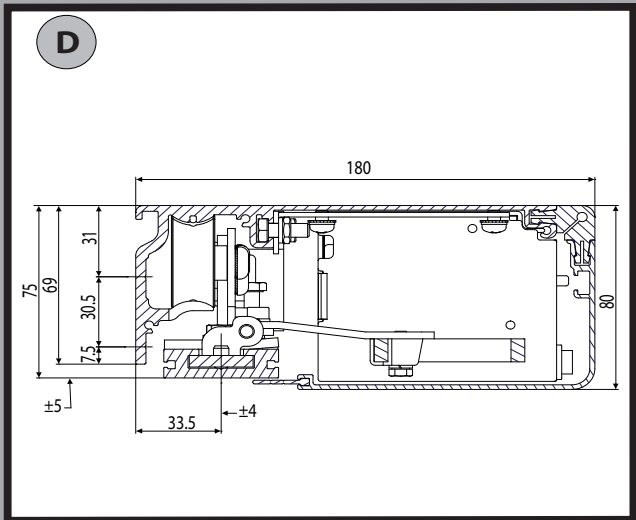

**ОПРЕДЕЛЕНИЕ ВЫСОТЫ КРЕПЛЕНИЯ ПОПЕРЕЧИНЫ.**

**HFT**=Altura da fixação da travessa  
 =Υψος στερέωσης της τραβέραςας  
 =Wysokość mocowania poręczy  
 =Высота крепления поперечины  
 =Výška pro připevnění nosníku  
 =Travers sabitleme yüksekliği

**HT**=Altura da travessa VISTA SL C  
 =Υψος της τραβέραςας VISTA SL C  
 =Wysokość poręczy VISTA SL C  
 =Высота поперечины VISTA SL C  
 =Výška nosníku VISTA SL C  
 =VISTA SL C travers yüksekliği

**HFT= HGP + HA + HFP**

**HT=75mm**

**HA** =Altura da folha acabada  
 =Υψος τελικού φύλλου  
 =Wysokość skrzydła drzwi  
 =Высота готовой створки  
 =Výška hotových dveří  
 =Finisaji tamamlanmış kanat yüksekliği

**HGP**=Espaço entre o pavimento e a folha móvel  
 =Απόσταση μεταξύ δαπέδου και κινητού φύλλου  
 =Odległość między posadzką, a ruchomym skrzydłem  
 =Расстояние между полом и подвижной створкой  
 =Prostor mezi podlahou a pohyblivým křídlem dveří  
 =Zemin ve hareketli kanat arasındaki boşluk

**HA= HFT - HGP - HT**

**HFP**=Altura de fixação do perfil WMP  
 =Υψος στερέωσης προφίλ WMP  
 =Wysokość mocowania profilu WMP  
 =Высота крепления профиля WMP  
 =Výška pro připevnění profilu WMP  
 =WMP profilinin sabitleme yüksekliği

**HFP=57,5 mm**

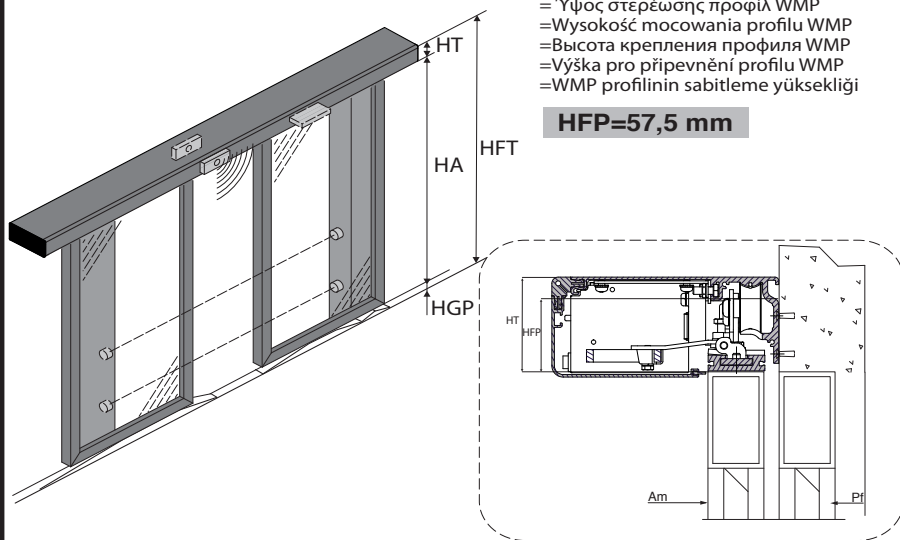

**Legenda, Υπόμνημα, Legenda, Условные обозначения, Legenda, Açıklamalar**

**Pf**  
 = Parte fixa  
 = Σταθερό τμήμα  
 = Część nieruchoma  
 = Фиксированная часть  
 = Pevná část  
 = Sabit kısım

**PU**  
 = Passagem útil  
 = Ωφέλιμο Άνοιγμα  
 = Szerokość przejścia  
 = Полезный проход  
 = Užitečný průchod  
 = Açılma Aralığı

**Am**  
 = Folha móvel  
 = Κινητό Φύλλο  
 = Skrzydło ruchome  
 = Подвижная створка  
 = Pohyblivé křídlo dveří  
 = Hareketli Kanat

**S**  
 = Sobreposição  
 = Επικάλυψη  
 = Obszar wspólny  
 = Наложение  
 = Překrytí  
 = Çakışma

**VP**  
 = Vão de passagem  
 = Άνοιγμα Διέλευσης  
 = Całkowity skok drzwi  
 = Ширина прохода  
 = Šířka průchodu  
 = Geçiş Bölmesi

**CA**  
 = Percurso útil da folha  
 = Ωφέλιμη διαδρομή Φύλλου  
 = Odcinek przesuwu skrzydła  
 = Полезный ход створки  
 = Užitečná dráha křídla dveří  
 = Kanat stroku

**TSPEI**  
 = Parafuso de cabeça rebaixada hexágono encaixado  
 = Βίδα Άλεν Φρεζάτη  
 = Śruba z łbem płaskim, wpuszczonym, wpuszczonym, imbusowym  
 = Винт с потайной головкой с внутренним шестигранником  
 = Zaruštěný imbusový šroub s rovnou hlavičkou  
 = Gömme Altigen Havşalı Düz kafalı Vida

**TE**  
 = Parafuso de cabeça sextavada  
 = Εξάγωνη Βίδα  
 = Śruba z łbem sześciokątnym  
 = Винт с шестигранной головкой  
 = Šroub s šestihrannou hlavou  
 = Altigen Kafalı Vida

**Vista SL C 107 - 125: Direita, Δεξιά, Wersja lewa, Правая, Vpravo, Sağ.**

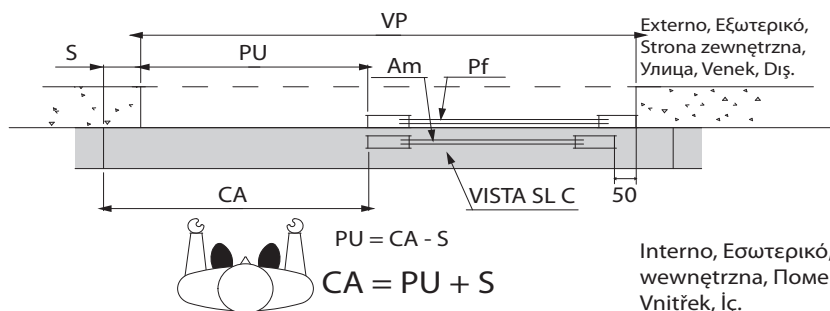

**Vista SL C 107 - 125: Esquerda, Αριστερά, Wersja prawa, Левая, Vlevo, Sol.**

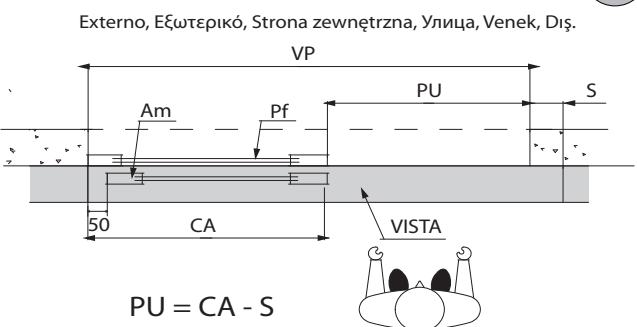

Interno, Εσωτερικό, Strona wewnętrzna, Помещение, Vnitřek, İç.

**Vista SL C 208 - 229**  
 Externo, Εξωτερικό, Strona zewnętrzna, Улица, Venek, Diş.

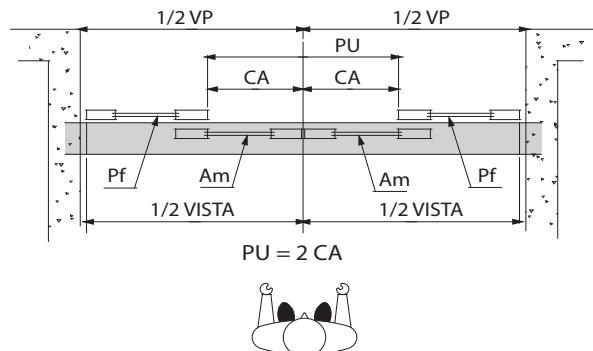

Interno, Εσωτερικό, Strona wewnętrzna, Помещение, Vnitřek, İç.

**1**

max M8

**2**

WMP

**3**

Max 7mm

\* Non in dotazione / Not supplied /  
Ne sont pas fournis / Nicht im  
Lieferumfang / No asignadas en el  
equipamiento base/ Niet meegeleverd

**4**

**5**

**I**

**5A**

OK

Max 5mm

\* Non in dotazione /  
Not supplied / Ne sont pas  
fournis / Nicht im  
Lieferumfang / No asignadas en  
el equipamiento base/  
Niet meegeleverd

**1**

**2**

\* Non in dotazione /  
Not supplied / Ne sont pas  
fournis / Nicht im  
Lieferumfang / No asignadas en el  
equipamiento base/  
Niet meegeleverd

Ø8,5

M8

12,0

**3**

45

12,5

**J**

Vista SL C 107 - 125

Vista SL C 208 - 229

Установка створок.

K

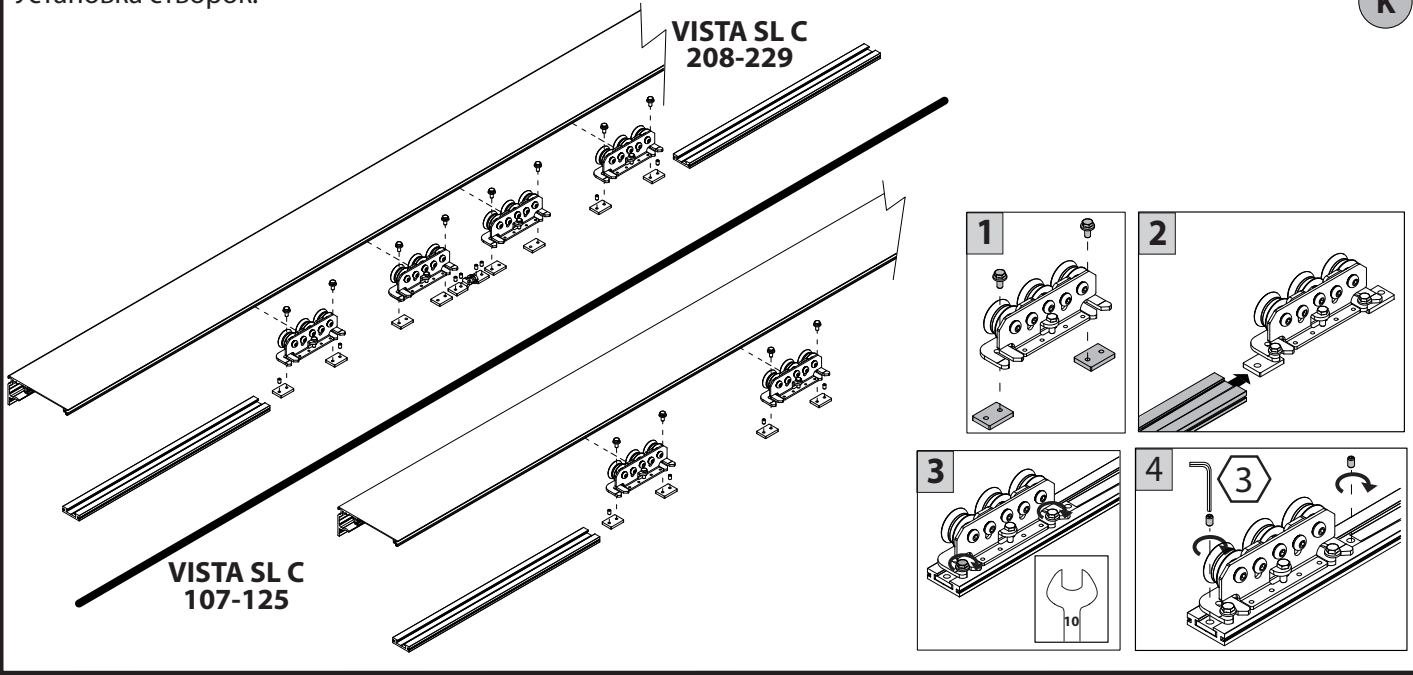

ДЕМОНТАЖ СТВОРОК НА ДВЕРЯХ, ЗАКРЕПЛЕННЫХ МЕЖДУ ДВУМЯ СТЕНАМИ (В ПРОЕМЕ)

K1

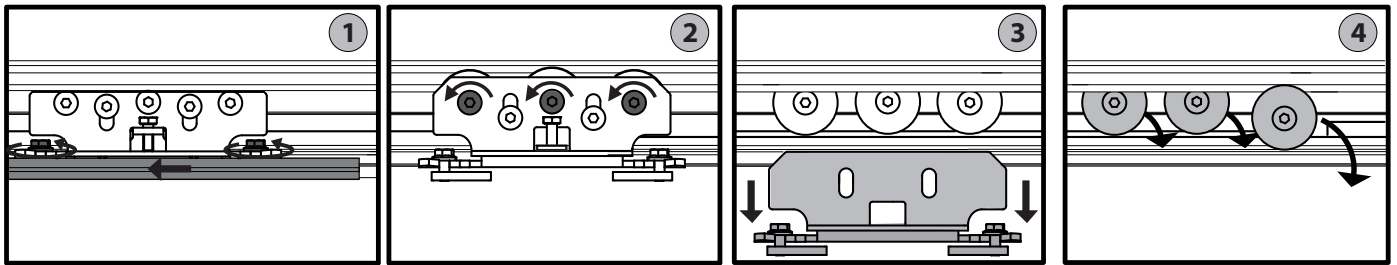

Regulação da altura da folha, Ρύθμιση ύψους φύλλου, Regulacja wysokości skrzydła, Регулировка высоты створки, Seřízení výšky křídla, Kanat yükseklik ayarı.

L

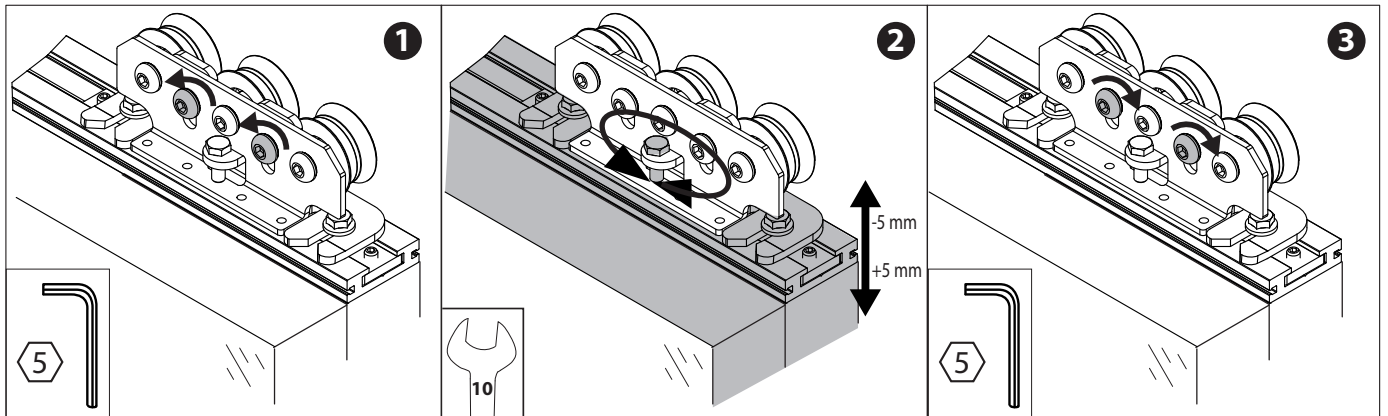

Regulação transversal da folha, Ρύθμιση τραβέρσας φύλλου, Regulacja poprzeczna skrzydła, Регулировка поперечины створки, Seřízení nosníku křídla, Kanat travers ayarı.

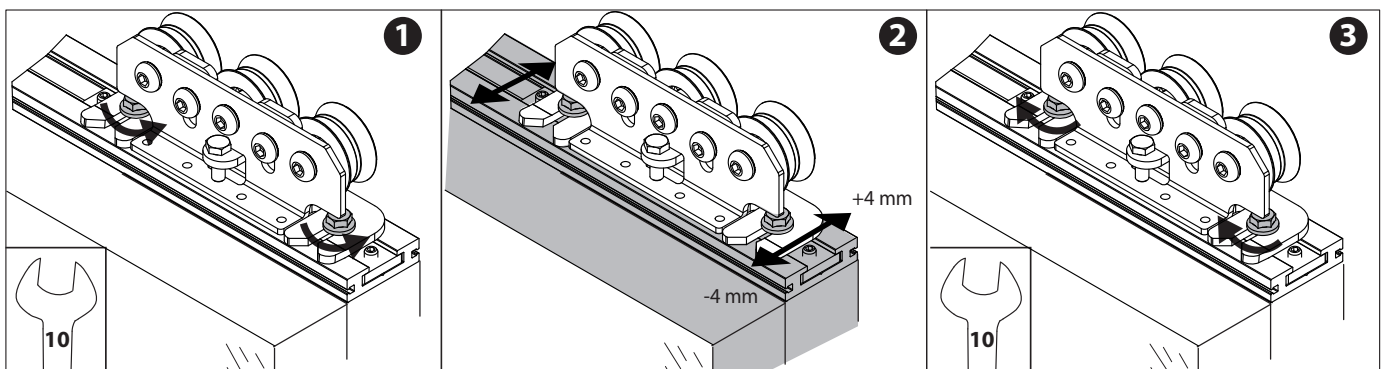

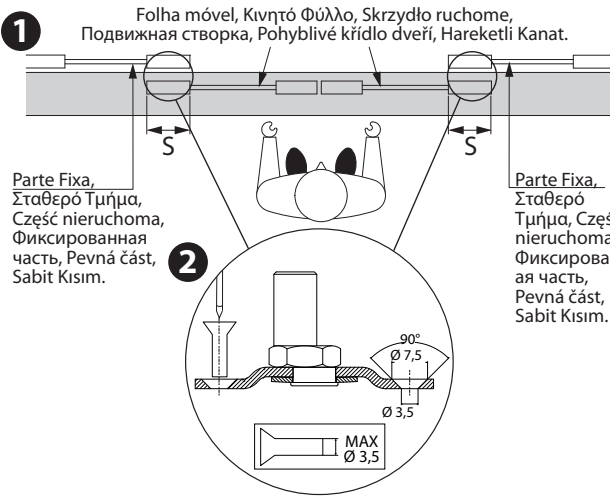

S: Espaço de sobreposição entre Folha Móvel e Parte Fixa

S: Χώρος επικάλυψης μεταξύ Κινητού Φύλλου και σταθερού τμήματος.

S: Obszar wspólny skrzydła ruchomego i części nieruchomej.

S: Наложение между подвижной створкой и фиксированной частью.

S: Překrytí mezi pohyblivým křídlem a pevnou částí.

S: Hareketli kanat ve sabit kısım arasında çakışma boşluğu.

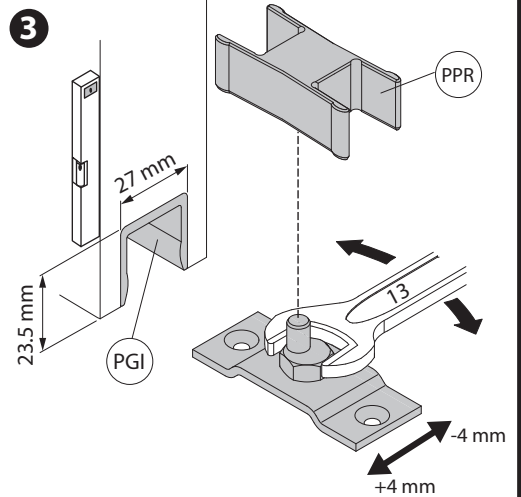

РЕГУЛИРОВАНИЕ КОНЦЕВЫХ УПОРОВ.

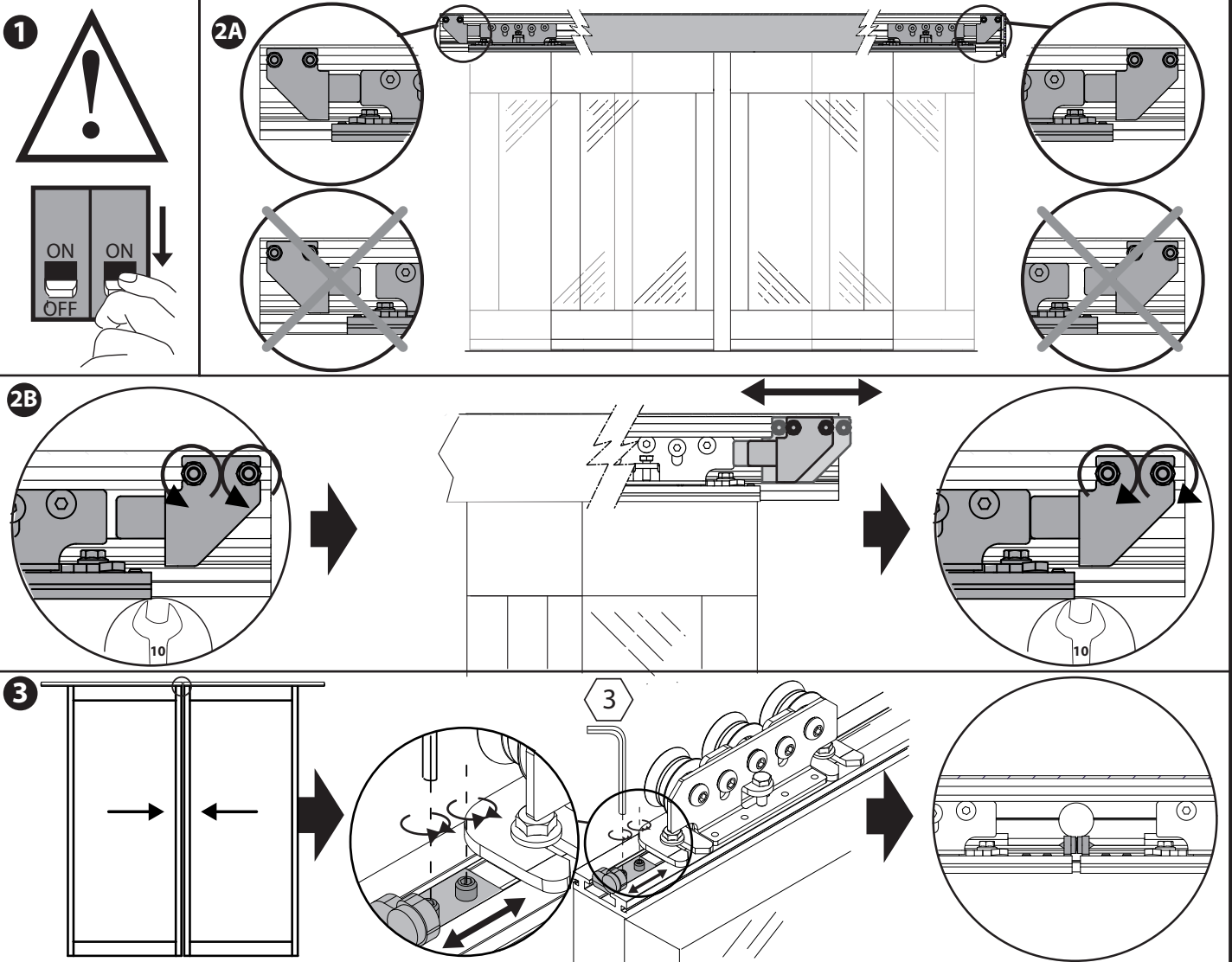

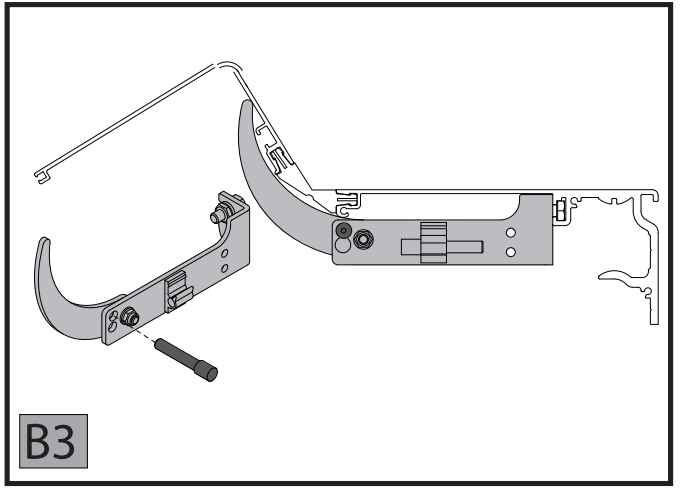
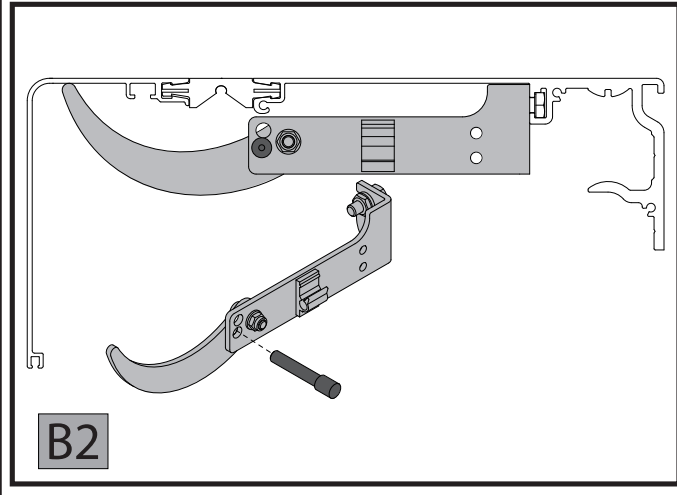
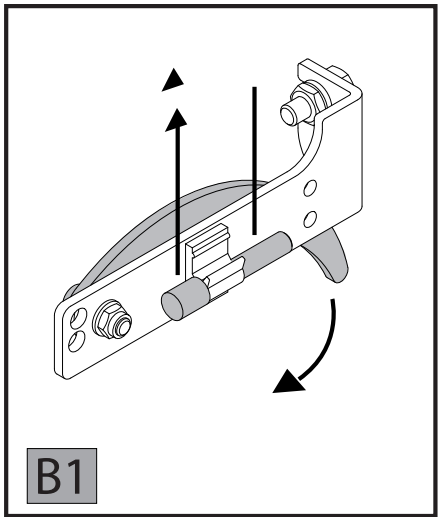
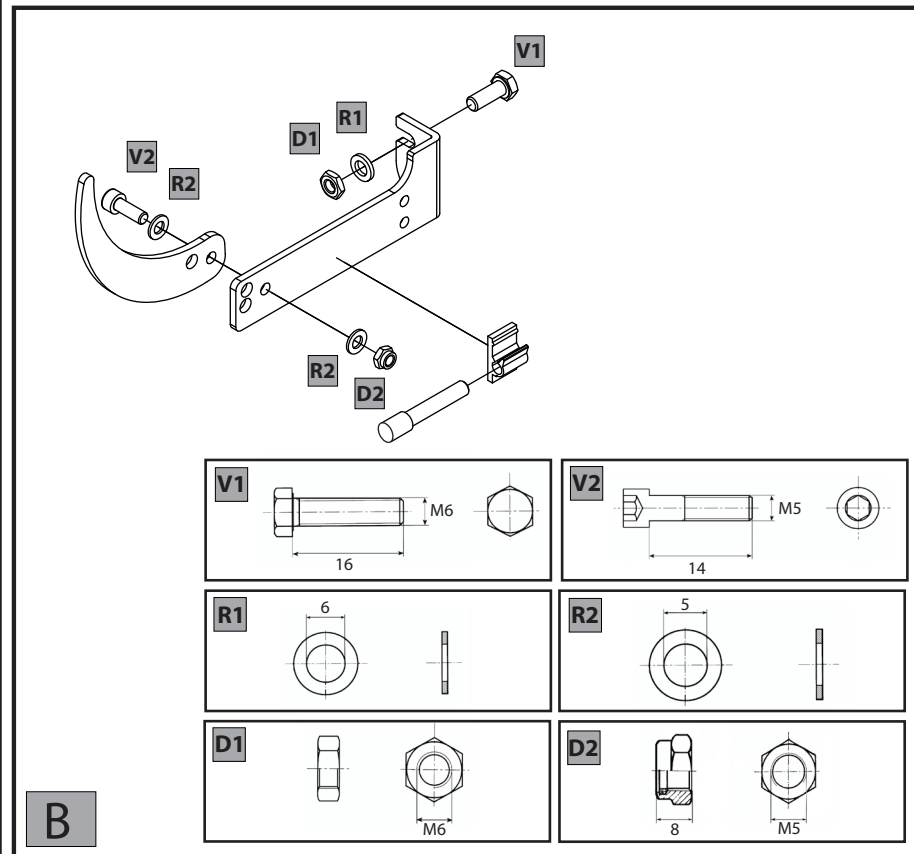
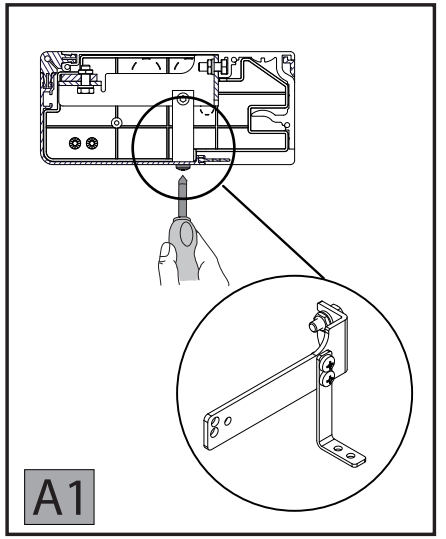
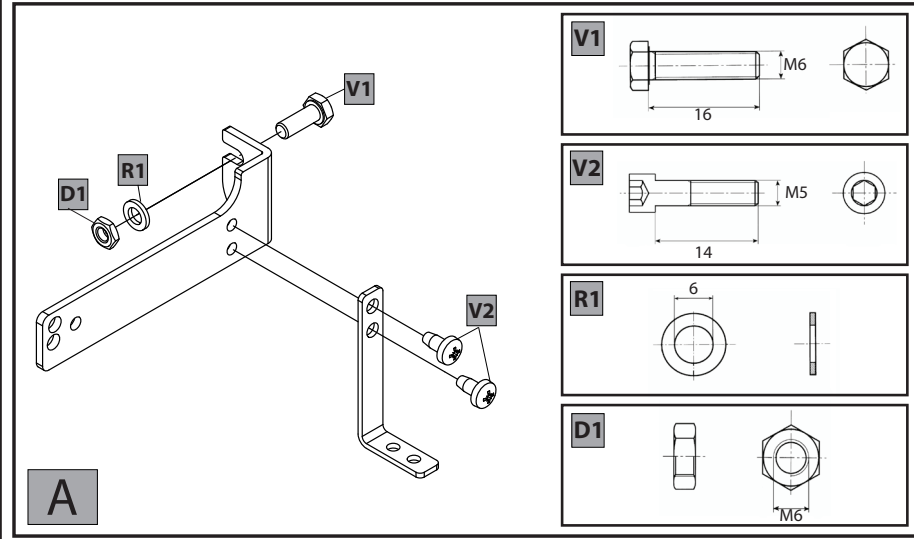

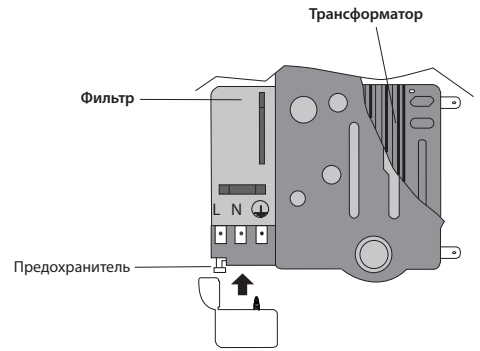
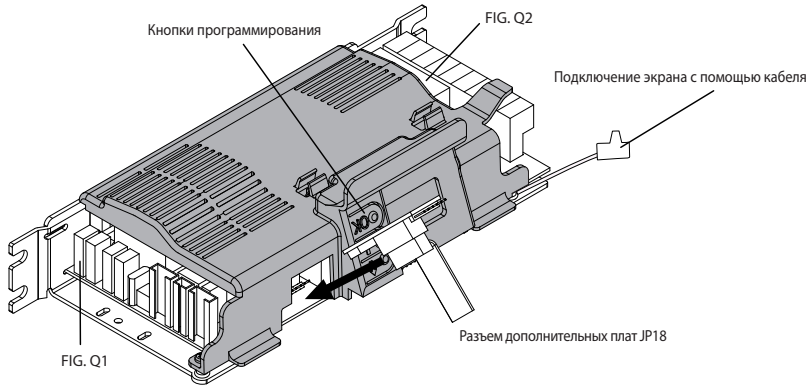

### АВТОМАТИЧЕСКАЯ НАСТРОЙКА (AUTOSSET)

R

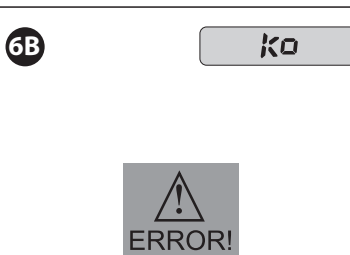
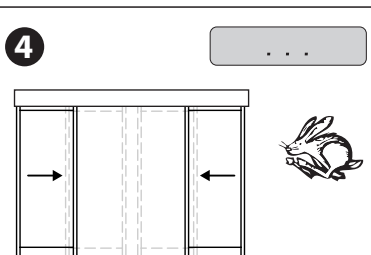
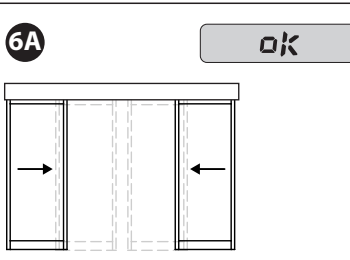
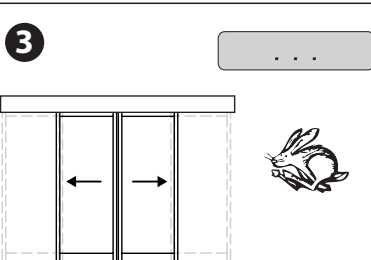
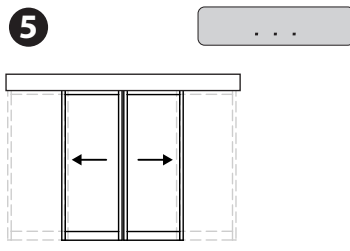
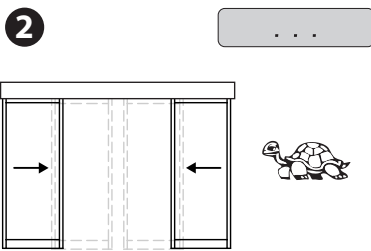
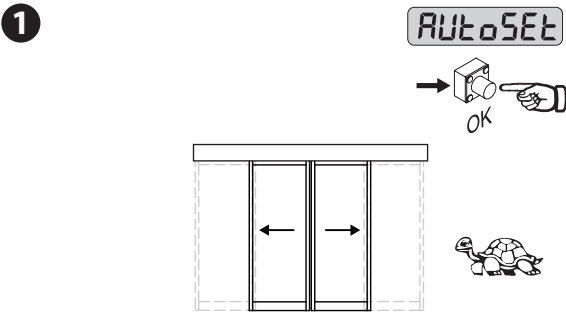

Q

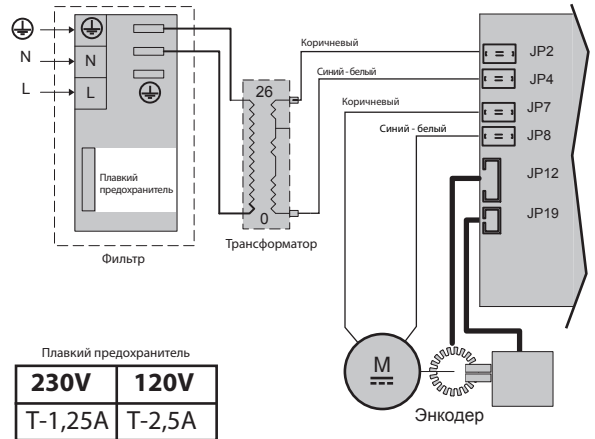

2

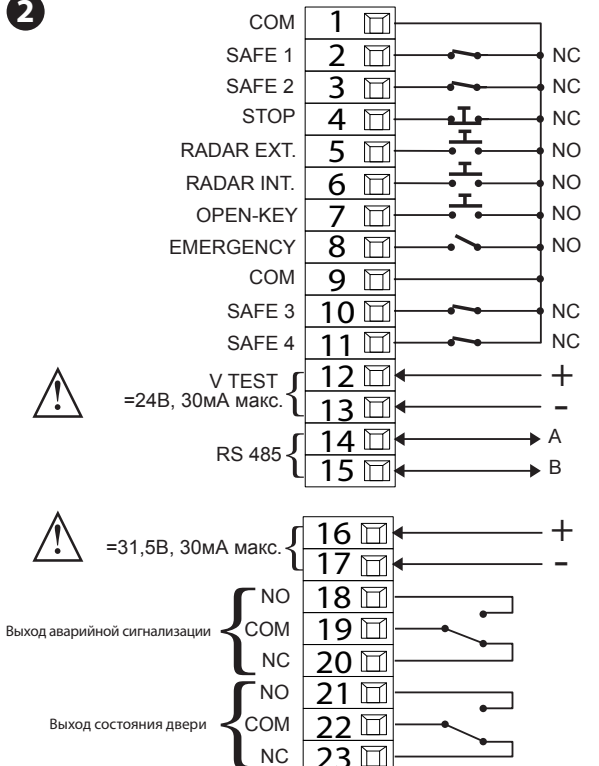



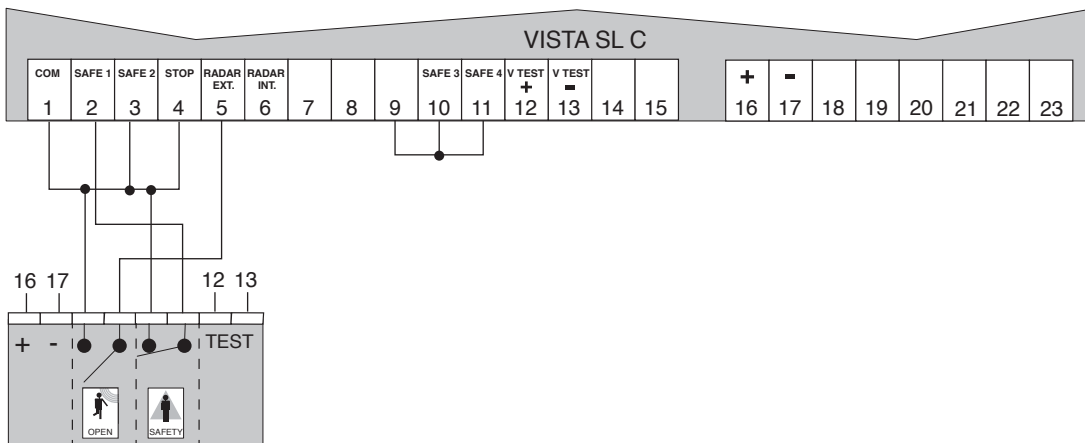

**S1**

SAFE 1: 1, 3, 5  
 SAFE 2: 0, 2, 4  
 SAFE 3: 0, 2, 4  
 SAFE 4: 0, 2, 4

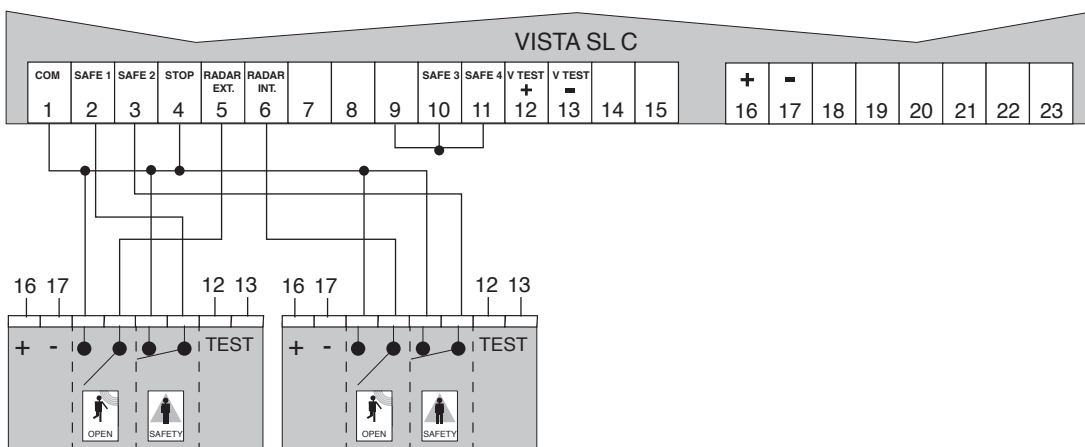

**S2**

SAFE 1: 1, 3, 5  
 SAFE 2: 1, 3, 5  
 SAFE 3: 0, 2, 4  
 SAFE 4: 0, 2, 4

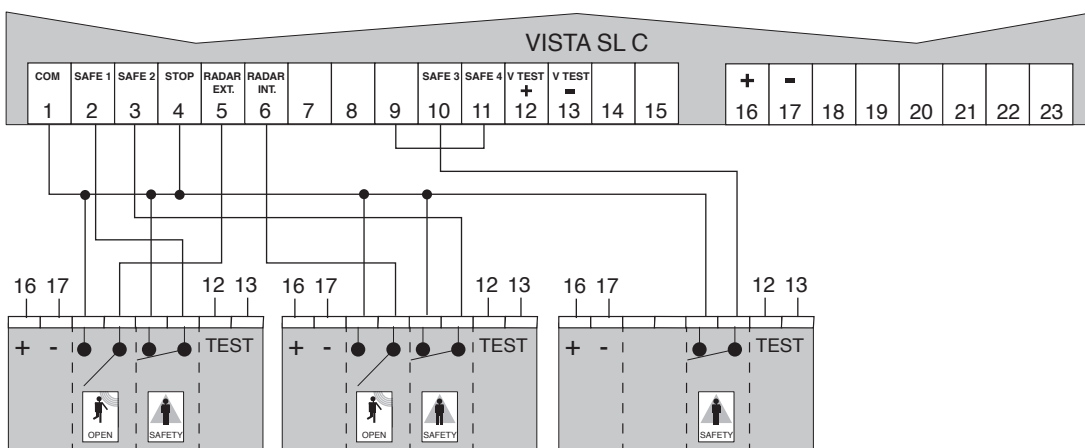

**S3**

SAFE 1: 1, 3, 5  
 SAFE 2: 1, 3, 5  
 SAFE 3: 1, 3, 5  
 SAFE 4: 0, 2, 4

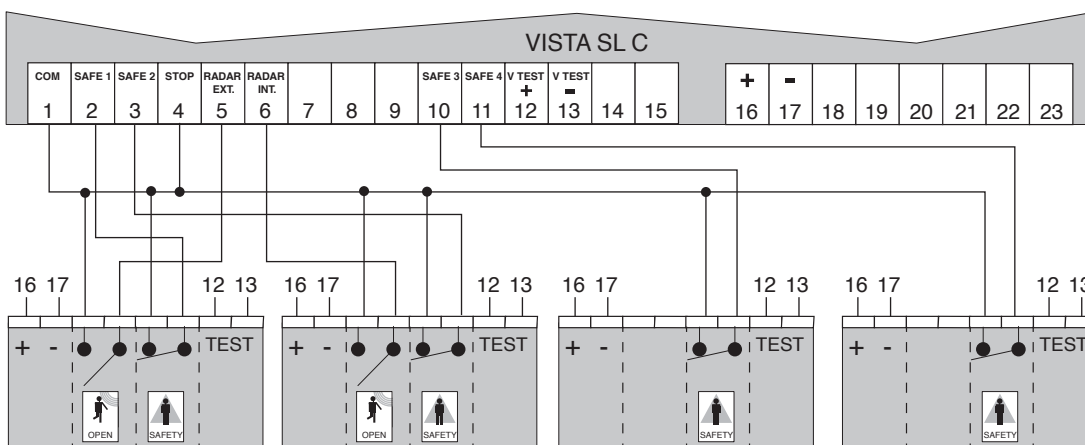

**S4**

SAFE 1: 1, 3, 5  
 SAFE 2: 1, 3, 5  
 SAFE 3: 1, 3, 5  
 SAFE 4: 1, 3, 5

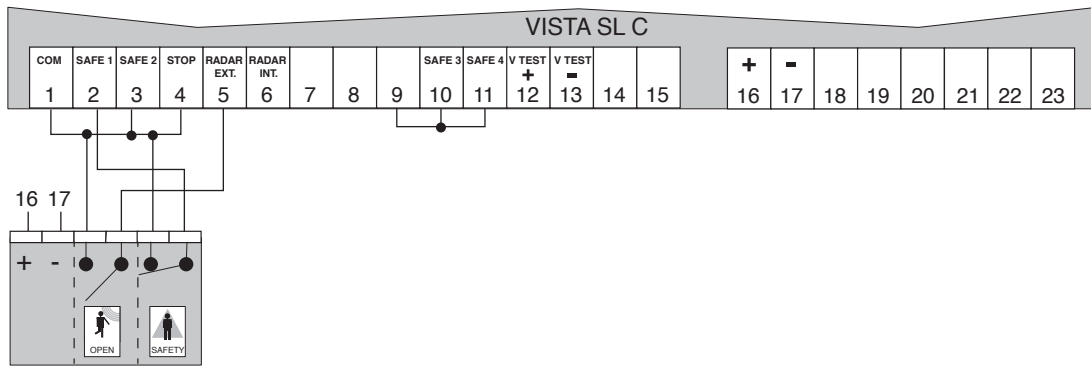

**T1**

SAFE 1: 0, 2, 4  
SAFE 2: 0, 2, 4  
SAFE 3: 0, 2, 4  
SAFE 4: 0, 2, 4

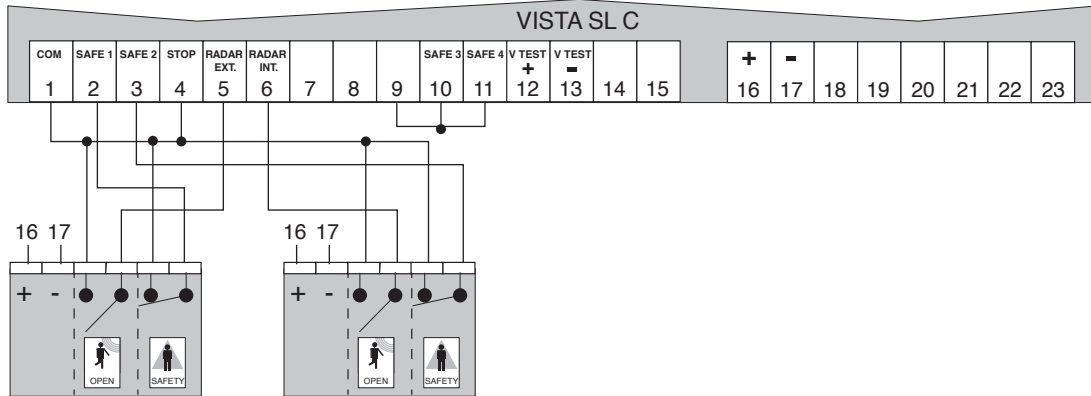

**T2**

SAFE 1: 0, 2, 4  
SAFE 2: 0, 2, 4  
SAFE 3: 0, 2, 4  
SAFE 4: 0, 2, 4

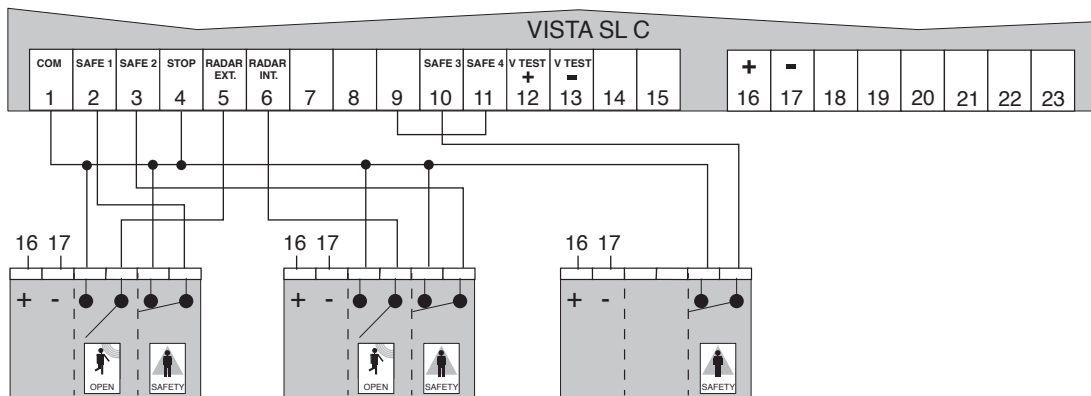

**T3**

SAFE 1: 0, 2, 4  
SAFE 2: 0, 2, 4  
SAFE 3: 0, 2, 4  
SAFE 4: 0, 2, 4

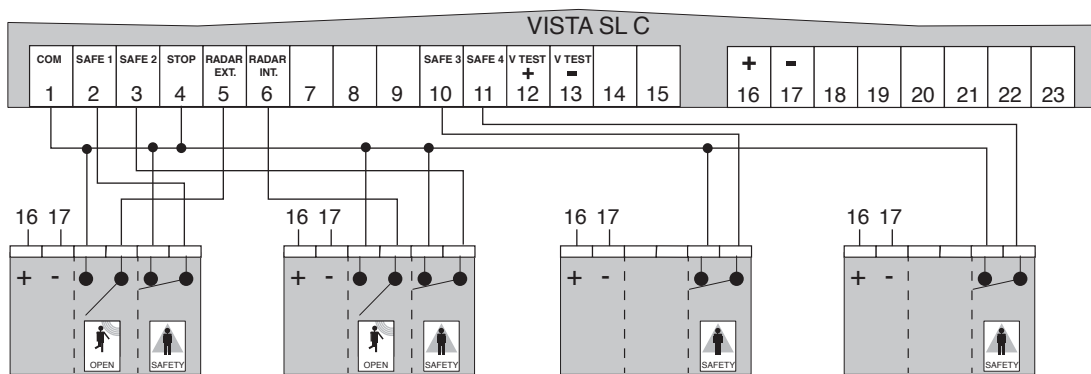

**T4**

SAFE 1: 0, 2, 4  
SAFE 2: 0, 2, 4  
SAFE 3: 0, 2, 4  
SAFE 4: 0, 2, 4

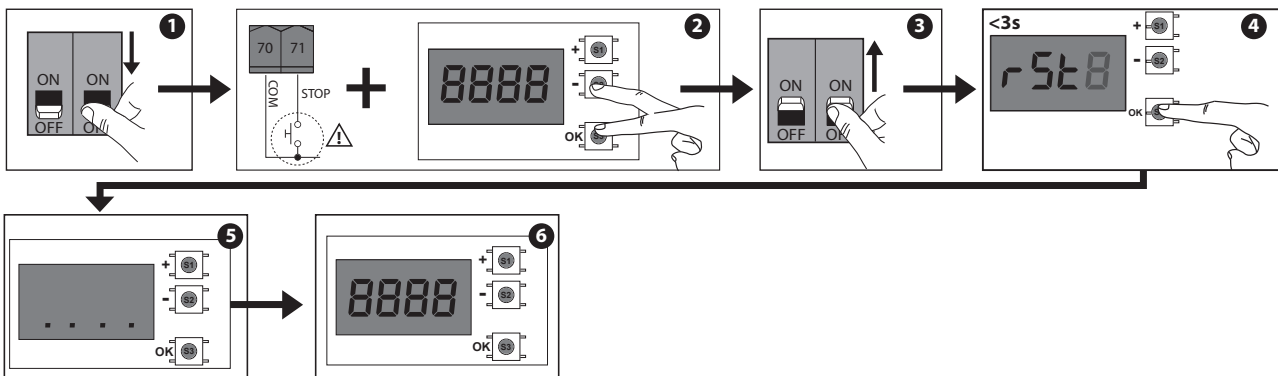

**U**

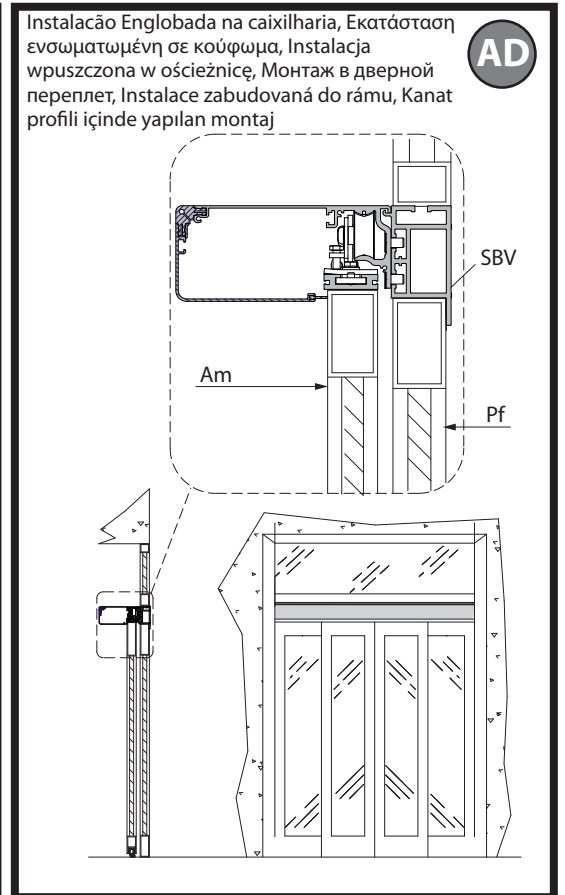
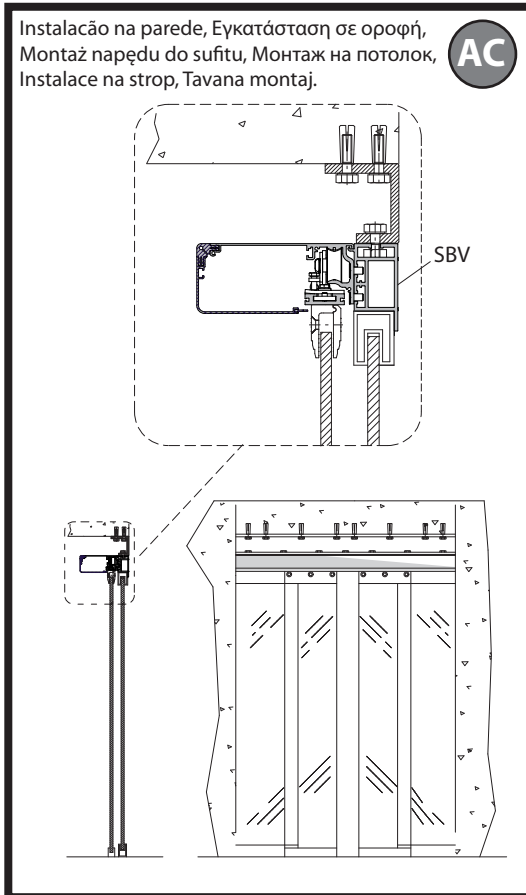
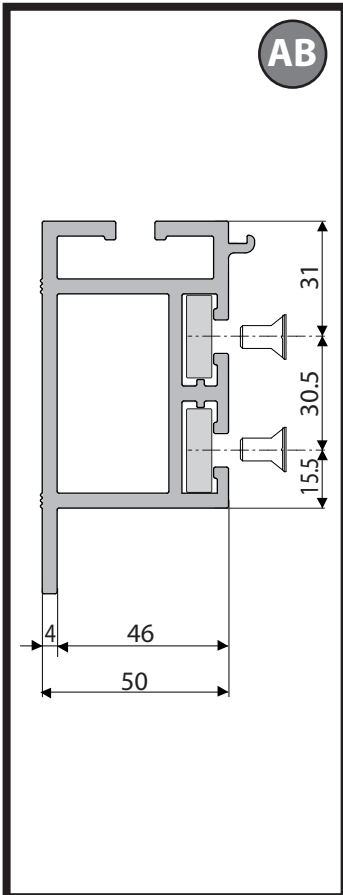
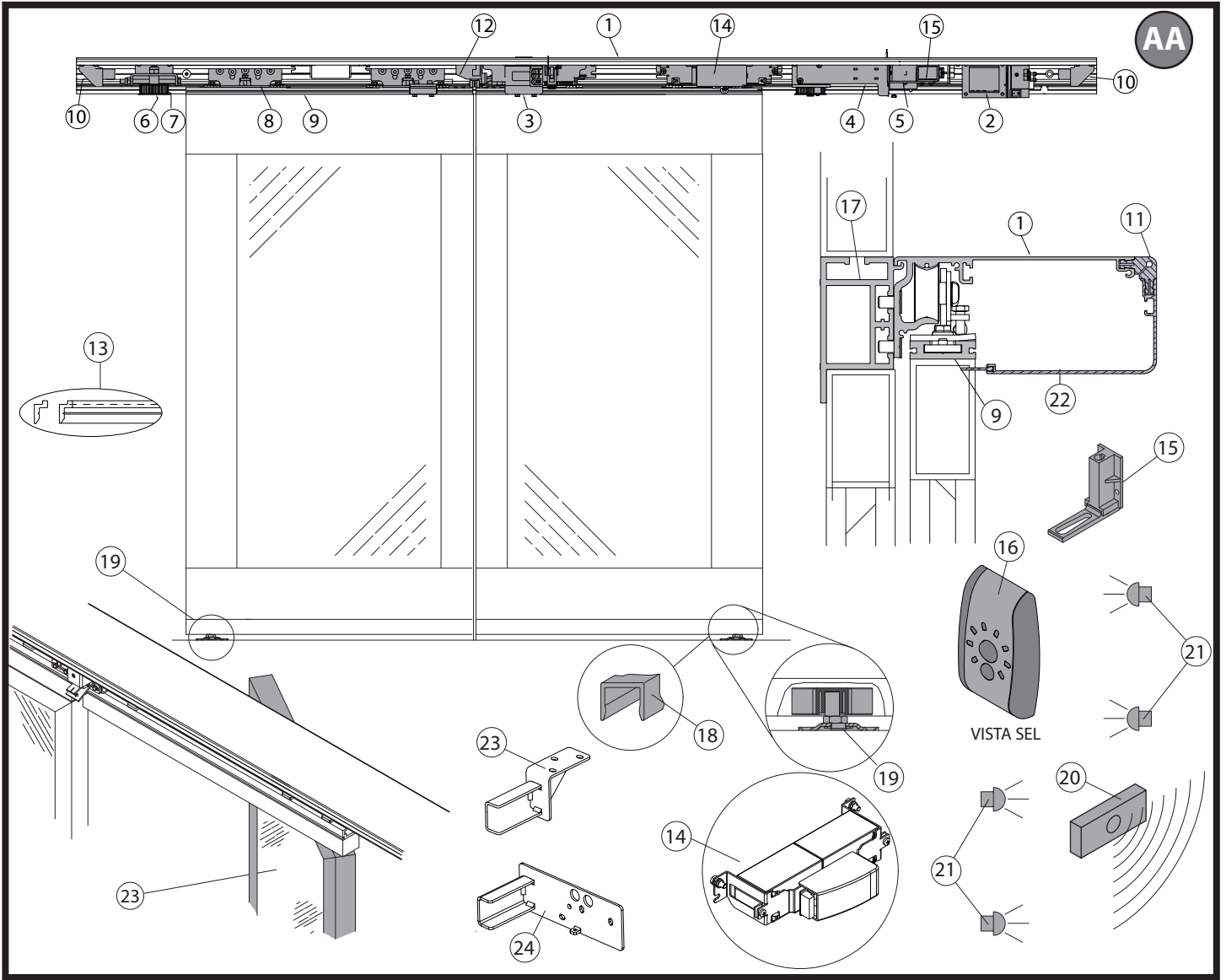

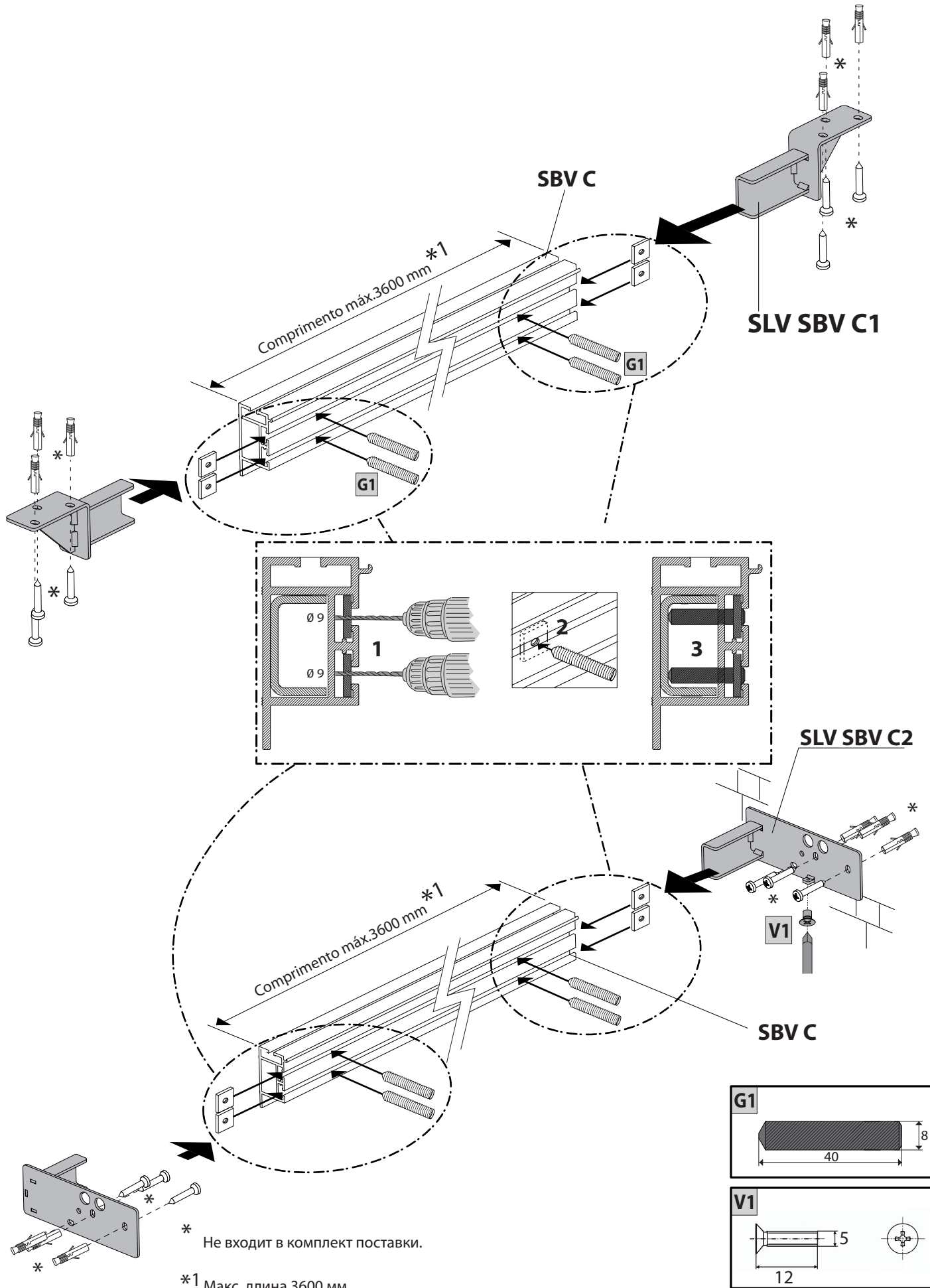

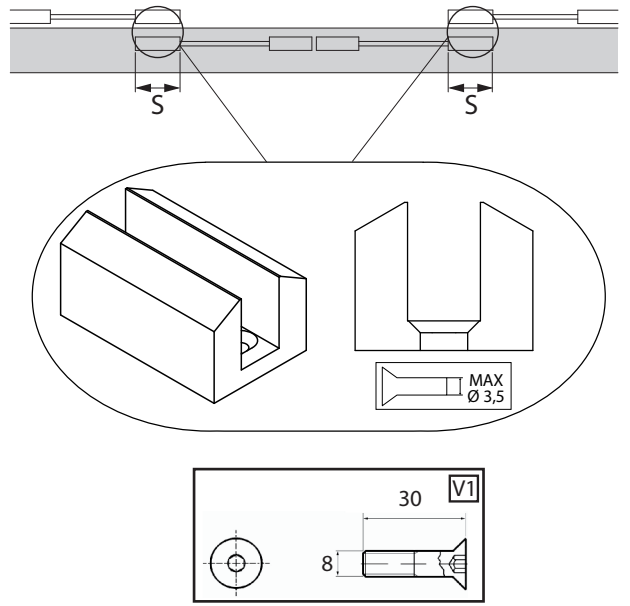
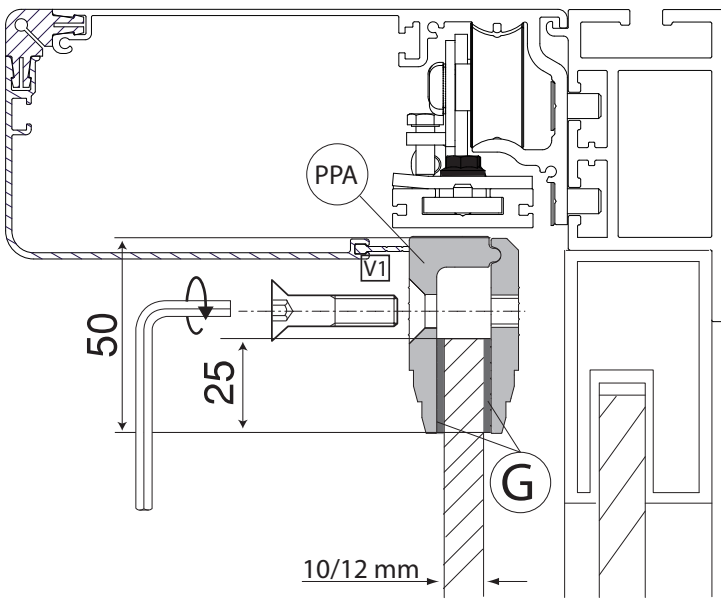

Opțional  
 Προαιρετικά  
 Opcja  
 Факультативно  
 Doplňková výbava  
 Opsiyonel

Grupo Baterías  
 Μονάδα Μπαταριών  
 Zespół akumulatorów  
 Блок батарей  
 Akumuláční baterie  
 Akü Grubu

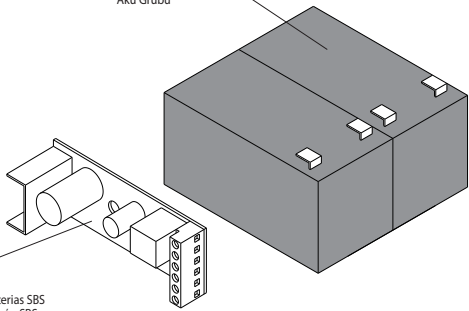

Placa do carregador de baterias SBS  
 Πλακέτα φορτιστή μπαταριών SBS  
 Karta ładowarki akumulatora SBS  
 Plata зарядки батарей SBS  
 Karta nabíjení baterií SBS  
 SBS akü sarjör kartı

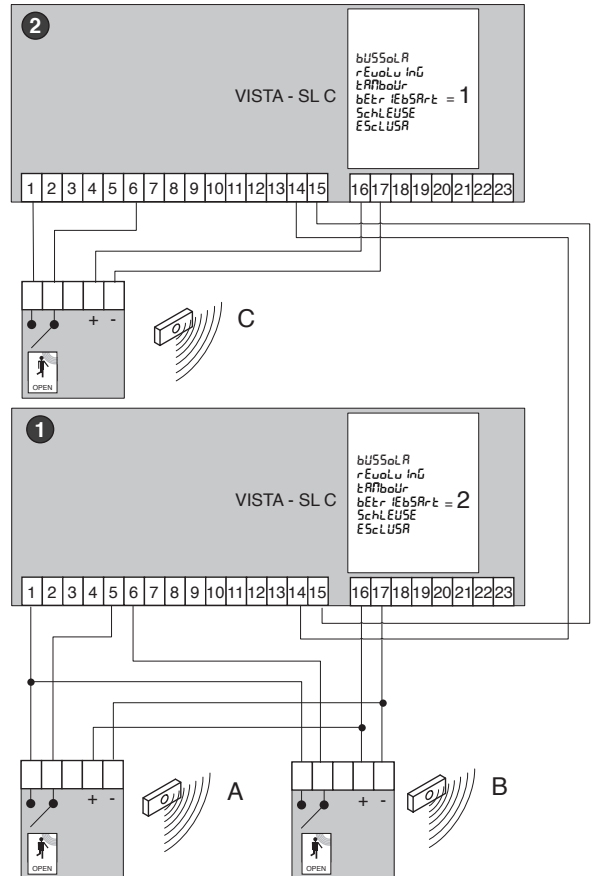
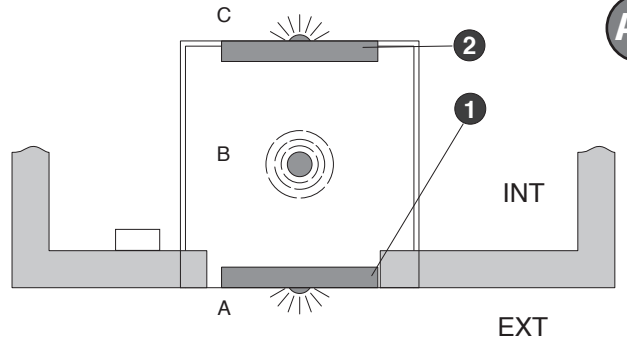
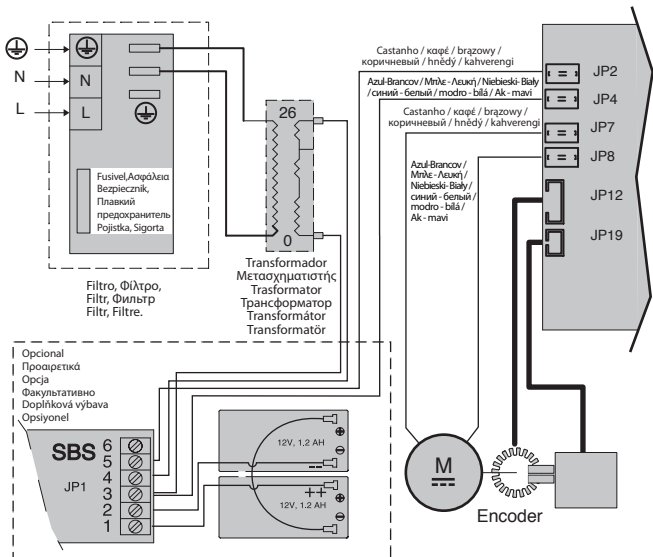

# 1 VISTA SL C 107 - 125

AI

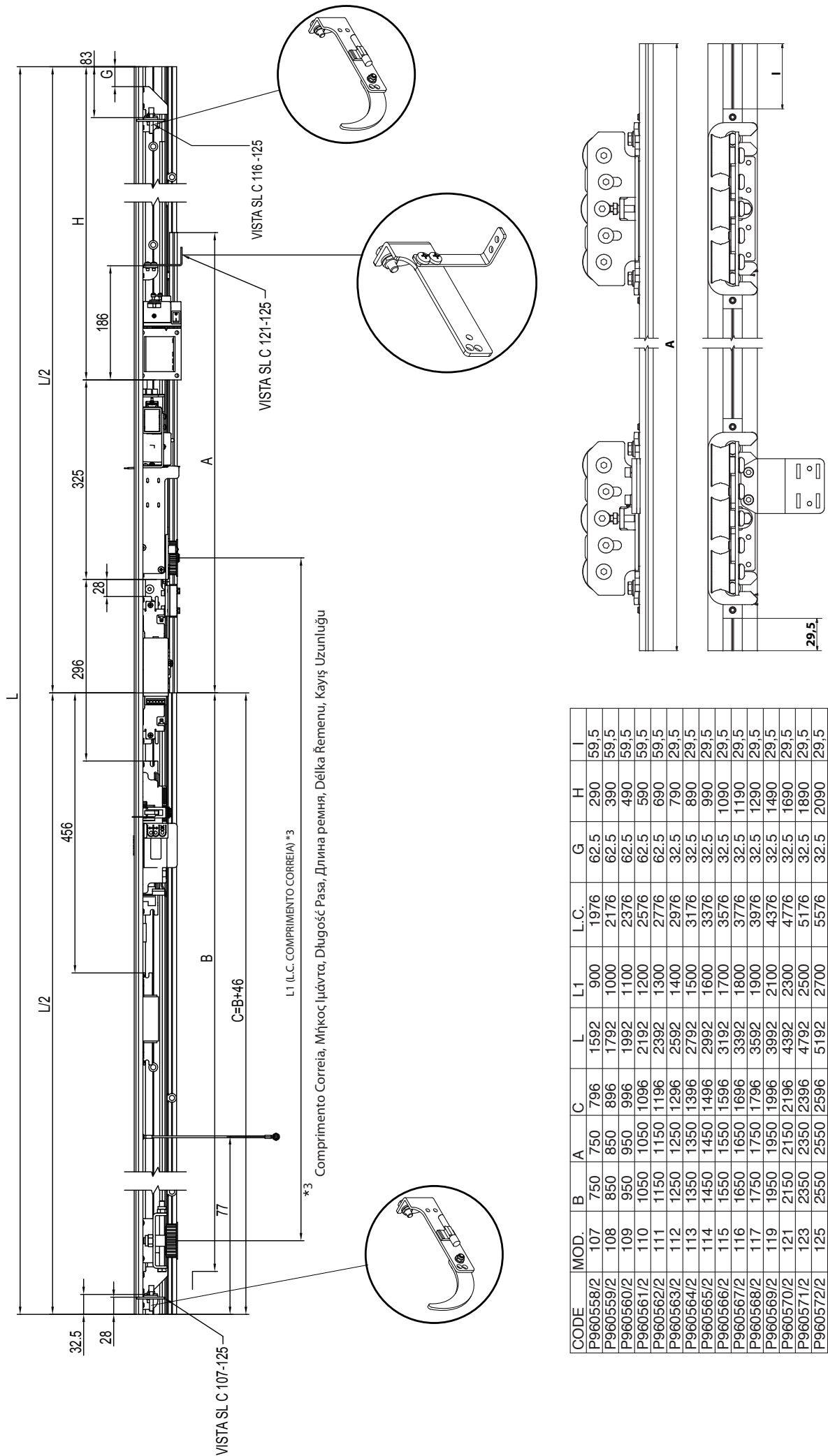

CODE	MOD.	B	A	C	L	L1	L.C.	G	H	I
P960558/2	107	750	750	796	1592	900	1976	62.5	290	59.5
P960559/2	108	850	850	896	1792	1000	2176	62.5	390	59.5
P960560/2	109	950	950	996	1992	1100	2376	62.5	490	59.5
P960561/2	110	1050	1050	1096	2192	1200	2576	62.5	590	59.5
P960562/2	111	1150	1150	1196	2392	1300	2776	62.5	690	59.5
P960563/2	112	1250	1250	1296	2592	1400	2976	32.5	790	29.5
P960564/2	113	1350	1350	1396	2792	1500	3176	32.5	890	29.5
P960565/2	114	1450	1450	1496	2992	1600	3376	32.5	990	29.5
P960566/2	115	1550	1550	1596	3192	1700	3576	32.5	1090	29.5
P960567/2	116	1650	1650	1696	3392	1800	3776	32.5	1190	29.5
P960568/2	117	1750	1750	1796	3592	1900	3976	32.5	1290	29.5
P960569/2	119	1950	1950	1996	3992	2100	4376	32.5	1490	29.5
P960570/2	121	2150	2150	2196	4392	2300	4776	32.5	1690	29.5
P960571/2	123	2350	2350	2396	4792	2500	5176	32.5	1890	29.5
P960572/2	125	2550	2550	2596	5192	2700	5576	32.5	2090	29.5

**2 VISTA SL C 208 - 229**

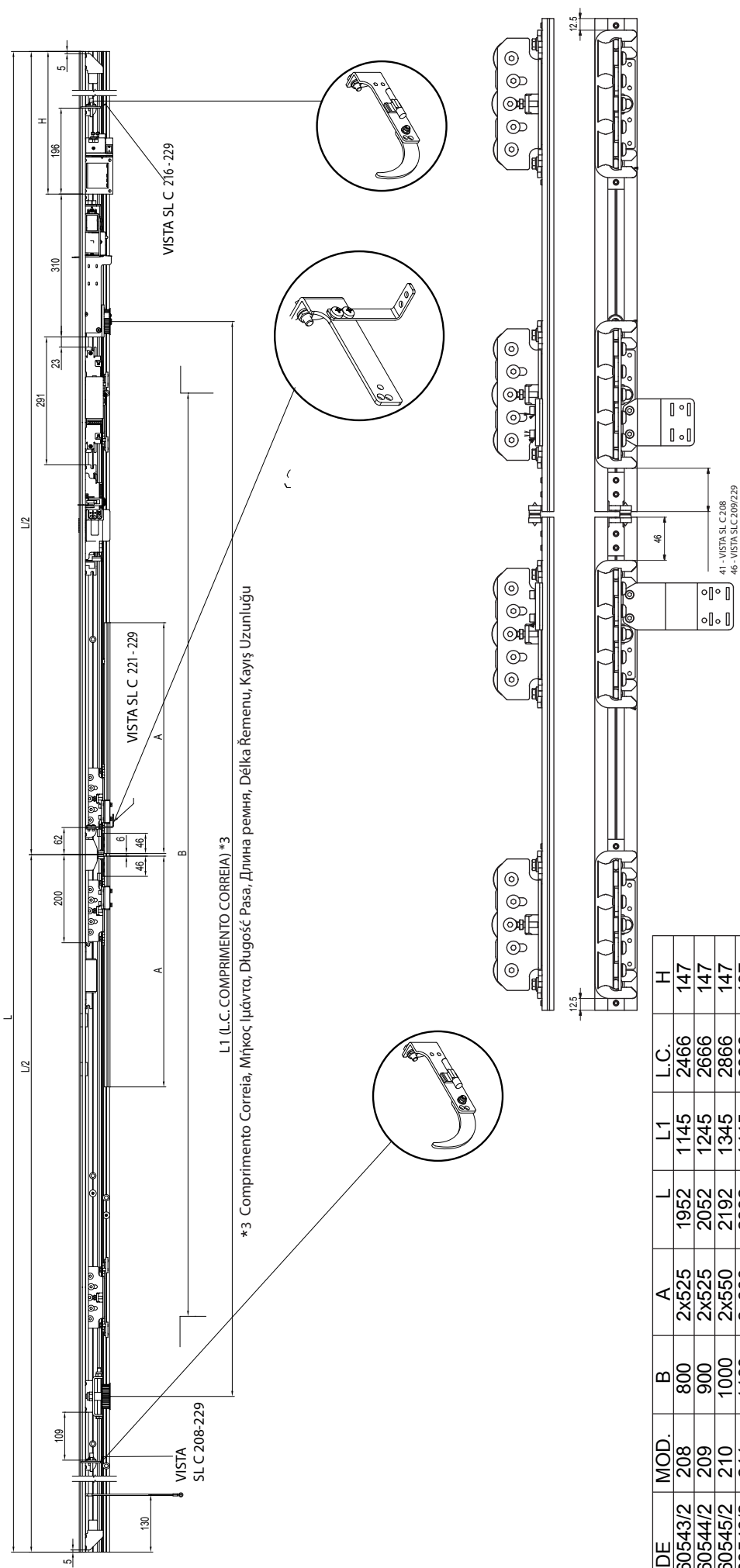

L1 (L.C. COMPRIMENTO CORREIA) \*3  
 \*3 Comprimento Correia, Μήκος Ιμάντα, Длина ремня, Делка Ремени, Кауш Узунлугу

CODE	MOD.	B	A	L	L1	L.C.	H
P960543/2	208	800	2x525	1952	1145	2466	147
P960544/2	209	900	2x525	2052	1245	2666	147
P960545/2	210	1000	2x550	2192	1345	2866	147
P960546/2	211	1100	2x600	2392	1445	3066	197
P960547/2	212	1200	2x650	2592	1545	3266	247
P960548/2	213	1300	2x700	2792	1645	3466	297
P960542/2	214	1400	2x750	2992	1745	3666	347
P960549/2	215	1500	2x800	3192	1845	3866	397
P960550/2	216	1600	2x850	3392	1945	4066	447
P960551/2	217	1700	2x900	3592	2045	4266	497
P960552/2	219	1900	2x1000	3992	2245	4666	597
P960553/2	221	2100	2x1100	4392	2445	5066	697
P960554/2	223	2300	2x1200	4792	2645	5466	797
P960555/2	225	2500	2x1300	5192	2845	5866	897
P960556/2	227	2700	2x1400	5592	3045	6266	997
P960557/2	229	2900	2x1500	5992	3245	6666	1097

inud ir. / r icht.üññ. / d ir.sEu.= **OFF**

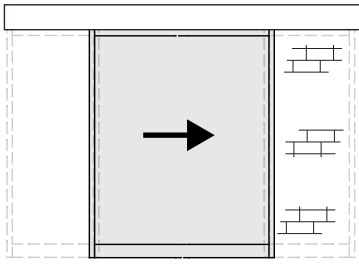

inud ir. / r icht.üññ. / d ir.sEu.= **ON**

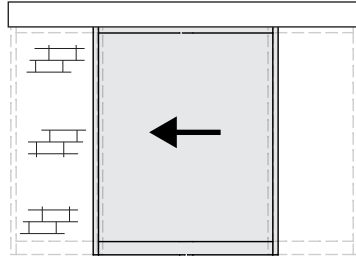



**ВНИМАНИЕ!** Важные инструкции по технике безопасности. Прочитайте и внимательно соблюдайте все меры предосторожности и инструкции, сопровождающие изделие, поскольку неправильная установка может причинить вред людям, животным или имуществу. В рекомендациях и инструкциях приведены важные сведения, касающиеся техники безопасности, установки, эксплуатации и технического обслуживания. Храните инструкции в папке с технической документацией, чтобы можно было проконсультироваться с ними в будущем.

## ОБЩИЕ ПРАВИЛА ПО ТЕХНИКЕ БЕЗОПАСНОСТИ

Данное изделие было спроектировано и изготовлено исключительно для типа эксплуатации, указанного в данной документации. Использование изделия не по назначению может причинить ущерб изделию и вызвать опасную ситуацию.

- Конструктивные элементы машины и установка должны осуществляться в соответствии со следующими европейскими директивами, где они применимы: 2004/108/CEE, 2006/95/CEE, 2006/42/CEE, 89/106/CEE и их последующими изменениями. Что касается стран, не входящих в ЕС, то, помимо действующих национальных норм, для обеспечения надлежащего уровня техники безопасности, также следует соблюдать вышеуказанные нормы.
- Компания, изготовившая данное изделие (далее «компания»), снимает с себя всякую ответственность, происходящую в результате использования не по назначению или использования, отличного от того, для которого предназначено изделие и которое указано в настоящем документе, а также в результате несоблюдения надлежащей технической практики при производстве закрывающих конструкций (дверей, ворот и т.д.), и деформаций, которые могут возникнуть в ходе эксплуатации.
- Установка должна осуществляться квалифицированным персоналом (профессиональным установщиком, согласно стандарту EN12635) с соблюдением надлежащей технической практики и действующего законодательства.
- Перед установкой изделия провести все структурные изменения, касающиеся создания границ безопасности и защиты или изоляции всех зон, в которых есть опасность раздавливания, разрубания, захвата и опасных зон в целом, согласно предписаниям стандартов 16005 или возможных местных норм по монтажу. Проверить, что существующая конструкция отвечает необходимым требованиям прочности и устойчивости.
- Перед началом установки проверьте целостность изделия.
- Компания не несет ответственность за несоблюдение надлежащей технической практики при создании и техобслуживании подлежащих моторизации переплетов, а также за деформации, которые могут произойти при эксплуатации.
- Проверить, чтобы заявленный интервал температуры был совместим с местом, предназначенным для установки автоматического устройства.
- Запрещается устанавливать это изделие во взрывоопасной атмосфере: присутствие легко воспламеняющегося газа или дыма создает серьезную угрозу безопасности.
- Перед проведением любых работ с оборудованием отключите подачу электроэнергии. Отсоедините также буферные батареи, если таковые имеются.
- Перед подключением электропитания убедиться, что данные на паспортной табличке соответствуют показателям распределительной электросети, а также что выше по линии электроустановки имеется дифференциальный выключатель и защита от токовых перегрузок подходящей мощности. В сети питания автоматики необходимо предусмотреть прерыватель или однопольный магнитно-термический выключатель с расстоянием размыкания контактов, соответствующим действующим нормам.
- Проверьте, чтобы до сети питания был установлен дифференциальный выключатель с порогом, не превышающим 0,03 А, и с иными характеристиками, предусмотренными действующим законодательством.
- Проверьте, чтобы заземление было сделано правильно: заземлить все металлические части закрывающегося устройства (двери, ворота и т.д.), а также все компоненты оборудования, снабженные заземляющими жакетами.
- Установка необходимо выполнять с использованием предохранительных и управляющих устройств, соответствующих стандартам EN 12978 и EN16005.
- Сила импульса может быть уменьшена путем использования деформируемых кромок.
- В случае, если сила импульса превышает значения, предусмотренные законодательством, применяйте электрочувствительные или чувствительные к давлению приборы.
- Используйте все предохранительные устройства (фотоэлементы, чувствительные кромки и т.д.), необходимые для защиты участка от опасности удара, раздавливания, захвата, разрубания. Учитывайте действующее законодательство и директивы, принципы надлежащей технической практики, тип эксплуатации, помещение, в котором осуществляется установка, логику работы системы и силы, порождаемые автоматическим оборудованием.
- Установите знаки, предусмотренные действующим законодательством, чтобы обозначить опасные зоны (остаточные риски). Каждая установка должна быть обозначена заметным образом.
- По окончании установки прикрепить идентификационную табличку двери/ворота.
- При установке автоматики на высоте менее 2,5 м или при наличии к ней свободного доступа, необходимо обеспечить надлежащую степень защиты электрических и механических компонентов.
- Установить любой стационарный привод вдали от подвижных частей в таком положении, чтобы это не могло создавать опасность. В особенности приводы, работающие в режиме «присутствия человека», должны быть расположены так, чтобы была непосредственно видна управляемая часть, и, за исключением приводов, которые закрываются на ключ, должны быть установлены на минимальной высоте 1,5 м и так, чтобы посторонние лица не имели к ним доступ.
- Прикрепить постоянную этикетку с информацией о работе ручного разблокирования автоматической установки, поместив ее вблизи привода.
- Убедиться, что во время операции не будет механических рисков или что была предусмотрена защита от них, в особенности таких, как опасность удара, раздавливания, захвата и разрубания между ведомой частью и окружающими частями.
- После осуществления установки убедитесь, что двигатель автоматики настроен надлежащим образом и что системы защиты и разблокирования правильно работают.
- При проведении любых работ по техническому обслуживанию или ремонту используйте только фирменные запасные части. Компания снимает с себя всякую ответственность, связанную с безопасностью и правильным функционированием автоматики, в случае использования компонентов других производителей.
- Нельзя вносить никакие изменения в компоненты автоматики, не получив явного разрешения от Компании.
- Проинструктируйте пользователя оборудования о возможных остаточных рисках, установленных системах управления и осуществлении операции открытия вручную при аварийной ситуации: передайте руководство по эксплуатации конечному пользователю.
- Утилизация упаковочных материалов (пластика, картона, полистирола и т.д.) должна выполняться согласно действующим нормам. Не оставляйте нейлоновые и полиэтиленовые пакеты в доступном для детей месте.

## СОЕДИНЕНИЯ

**ВНИМАНИЕ!** Для подключения к сети используйте: многожильный кабель с минимальным сечением 5 x 1,5 мм<sup>2</sup> или 4 x 1,5 мм<sup>2</sup> для трехфазного питания или 3 x 1,5 мм<sup>2</sup> для однофазного питания (например, допускается использование кабеля типа H05 VV-F с сечением 4 x 1,5 мм<sup>2</sup>). Для подключения вспомогательного оборудования следует использовать провода с минимальным сечением 0,5 мм<sup>2</sup>.

- Необходимо использовать только кнопки с пропускной способностью не менее 10А-250В.
- Провода должны быть связаны дополнительным креплением у клемм (например, с помощью хомутов) для того, чтобы четко отделить части, находящиеся под напряжением, от частей с безопасным сверхнизким напряжением.
- Во время установки токоподводящий кабель должен быть освобожден от оболочки таким образом, чтобы позволить соединить заземляющий провод с соответствующей клеммой, оставив при этом активные провода как можно более короткими. В случае ослабления крепления кабеля провод заземления следует натягивать в последнюю очередь.

**ВНИМАНИЕ!** Провода с безопасным сверхнизким напряжением должны быть физически разобщены от проводов с низким напряжением.

Доступ к частям, находящимся под напряжением, должен предоставляться исключительно квалифицированному персоналу (профессиональному установщику).

## ПРОВЕРКА АВТОМАТИКИ И ТЕХОБСЛУЖИВАНИЕ

Перед окончательным вводом автоматики в эксплуатацию и в ходе операций по техобслуживанию тщательно проверяйте следующие пункты:

- Проверить, чтобы все компоненты были прочно закреплены;
- Проверить операцию по запуску и остановке в случае ручного привода.
- Проверить логическую схему стандартной работы или работы в особом режиме.
- Проверить правильность работы всех предохранительных устройств и правильность регулировки устройства, предохраняющего от раздавливания (если они есть).
- Сила импульса может быть уменьшена путем использования деформируемых кромок.
- Проверить функциональность аварийного управления, если есть.
- Проверить операции открытия и закрытия установленными управляющими устройствами.
- Проверить целостность электрических соединений и кабельных проводов, в особенности состояние изолирующих оболочек и уплотнительных кабельных вводов.
- В ходе техобслуживания очистить оптические элементы датчиков.
- В период нахождения автоматики в нерабочем состоянии необходимо включить аварийное разблокирование (см. параграф «АВАРИЙНОЕ УПРАВЛЕНИЕ») с тем, чтобы поставить на холостой ход ведомую часть и позволить открывать или закрывать дверь вручную.
- Если силовой кабель поврежден, его следует заменить у изготовителя или в службе технической поддержки, либо силами персонала, имеющего соответствующую квалификацию, чтобы не допустить возникновения каких-либо рисков.
- Описанное выше техобслуживание должно повторяться по крайней мере ежегодно или через меньшие интервалы времени в случае, если характеристики места установки этого требуют.

## ВНИМАНИЕ!

Помните, что механизация необходима для упрощения эксплуатации двери и не разрешает проблем, вызванных дефектами и неисправностями в результате установки или отсутствием техобслуживания.

## СЛОМ

Уничтожение материалов должно осуществляться в соответствии с действующими нормами. В случае слома автоматики не имеется особых опасностей или рисков, вызываемых самой автоматикой. В случае вторичного использования материалов их следует рассортировать в зависимости от типа (электрооборудование - медь - алюминий - пластик и т.д.).

## УТИЛИЗАЦИЯ

В случае если автоматическое оборудование демонтируется для того, чтобы быть смонтированным в другом месте, необходимо:

- Отключить электропитание и отсоединить все электрооборудование.
- Снять исполнительный механизм с крепежного основания.
- Снять с установки все компоненты.
- В случае, если некоторые компоненты не могут быть сняты или оказались поврежденными, их следует заменить.

**С ДЕКЛАРАЦИЕЙ О СООТВЕТСТВИИ МОЖНО ОЗНАКОМИТЬСЯ НА САЙТЕ: [WWW.BFT.IT](http://WWW.BFT.IT) В РАЗДЕЛЕ, ПОСВЯЩЕННОМ ПРОДУКЦИИ.**

**Все, что прямо не предусмотрено в настоящем руководстве, не разрешено. Исправная работа исполнительного механизма гарантируется только при соблюдении указаний, приведенных в данном руководстве. Компания не несет ответственности за ущерб, причиненный в результате несоблюдения указаний, приведенных в данном руководстве. Оставляя неизменными существенные характеристики изделия, Компания оставляет за собой право в любой момент по собственному усмотрению и без предварительного уведомления вносить в изделие надлежащие изменения, улучшающие его технические, конструктивные и коммерческие свойства.**

**1) ОБЩИЕ СВЕДЕНИЯ**

Механизированная поперечина для одностворчатых (мод. **VISTA SL C1**) и двухстворчатых (мод. **VISTA SL C2**) автоматических раздвижных дверей. Поперечина оснащена пультом управления. Выпускаются дополнительные устройства для создания установки в сборе. Для моделей **VISTA SL C1** дверь поставляется с полезным проходом PU слева (если смотреть на дверь из здания) (Fig. A).

**2) ТЕХНИЧЕСКИЕ ХАРАКТЕРИСТИКИ**

МЕХАНИЧЕСКИЕ ХАРАКТЕРИСТИКИ	
Полезный проход мод. <b>VISTA SL C1</b>	мин. 750 мм макс. 2500 мм
Полезный проход мод. <b>VISTA SL C2</b>	мин. 800 мм макс. 2900 мм
Масса одиночной створки	мод. <b>VISTA SL C1</b> 100 кг
Масса двойной створки	мод. <b>VISTA SL C2</b> 80+80 кг
Класс защиты	IP X0 (Не для установки на улице)
Размеры поперечины	См. Fig. D
ЭЛЕКТРИЧЕСКИЕ ХАРАКТЕРИСТИКИ	
Питание	230 В - 220 В ~ ±10% 50 Гц однофазное 120 В ~ ±15% 50/60 Гц
Потребляемая мощность	Номинальная: 120W Максимальная: 500 W
Плавкие предохранители	см. Fig. Q
Питание дополнительных устройств	31,5 VDC макс. 500mA
Питание V SAFE	24V макс. 30mA
Выход аварийного сигнала и сигнала состояния двери	Контакт макс. 24V 0,5A
Скорость открытия/закрытия	Регулируется до 0,8 м/с ( <b>VISTA SL C1</b> ) Регулируется до 1,6 м/с ( <b>VISTA SL C2</b> )
Скорость приближения	От 5 до 10 см/с в автоматическом режиме ( <b>VISTA SL C1</b> ) От 10 до 20 см/с в автоматическом режиме ( <b>VISTA SL C2</b> )
Температурный диапазон	От -20°C (без конденсации) до + 50°C (внутри крышки)
Рабочий цикл	Непрерывный при 25°C
Аварийная батарея	(дополнительно) 2 x 12 В 1.2 А ч
Встроенный радиоприемник Rolling-Code	Частота 433,92 МГц
Макс. число пультов, которые могут быть занесены в память	63

**Варианты используемых передатчиков:**  
**Все передатчики ROLLING CODE совместимы с Мод.**  ((EER-Ready))

**3) ПОДГОТОВКА ЭЛЕКТРОПРОВОДКИ**

Электропроводка (Fig. A) должна соответствовать действующим нормам. Должны четко разделяться соединения питания от сети и служебные соединения (фотоэлементы, чувствительные кромки, управляющие устройства и т.д.).

Должны четко разделяться соединения питания от сети и соединения очень низкого безопасного напряжения. Закрепите токопроводящий кабель при помощи держателя на крышке трансформатора. Подсоедините токопроводящий кабель так, чтобы проводник заземления (желто-зеленый) оказался длиннее других проводников.

**4) ИДЕНТИФИКАЦИЯ ЧАСТЕЙ (Fig. AA)**

В базовый комплект VISTA SL C входят:

- 1 Несущая поперечина из оксидированного алюминия
- 2 Блок питания с сетевым двухполюсным выключателем с плавким предохранителем и фильтром против помех
- 3 Микропроцессорный блок управления ARIA-EVO
- 4 Редукторный двигатель постоянного тока
- 5 Оптический энкодер для измерения хода и контроля отсутствия препятствий
- 6 Возвратный шкив
- 7 Приводной зубчатый ремень
- 8 2 каретки на створку с 2 колесами на подшипниках + колесо для предупреждения схода с рельсы, регулируемые по высоте и глубине.
- 9 Профиль для крепления створок
- 10 Резиновые концевые упоры
- 11 Резиновый шарнир
- 12 Короб для прокладки кабелей
- 13 WMP Профиль для настенного монтажа

Выпускаются также следующие дополнительные устройства:

- 14 BBV Устройство "анти-паника" на батарее
- 15 ERV Электромагнитный засов с ручным разблокированием
- 16 VISTA SEL Цифровой пульт управления
- 17 SBV Опорная балка из оксидированного алюминия
- 18 PGI Нижний направляющий профиль для двери со створками в раме
- 19 PPR Колодка для нижнего направляющего профиля
- 20 Детектор для открытия и безопасности автоматических раздвижных дверей

- |             |  |
|-------------|--|
| 21 FPA1     | Фотоэлементы (1 усилитель, 1 передатчик, 1 приемное устройство)  |
| FPA2        | Фотоэлементы (1 усилитель, 2 передатчика, 2 приемных устройства) |
| 22 CRTV     | Защитная крышка  |
| 23 SASAM1-2 | Антипаниковые шарниры.   |
| PPA 3       | ажим для стеклянных створок (Fig. AE).                           |

**5) ПОРЯДОК КРЕПЛЕНИЯ**

- Монтаж крышки (Fig. B).
- Прокладка кабелей (Fig. C).

**ВНИМАНИЕ** - Для крепления поперечины используйте исключительно винты с плоской потайной головкой, как показано на Fig. I Поз. 1, или винты с головкой высотой не более 5 мм. При несоблюдении этого условия могут наблюдаться столкновения с каретками.

**6) ОПРЕДЕЛЕНИЕ ВЫСОТЫ КРЕПЛЕНИЯ ПОПЕРЕЧИНЫ (Fig. E)**

Высота крепления HFT поперечины VISTA SL C должна измеряться в самой высокой точке пола (Fig. E). Это позволит избежать заедания подвижной створки по завершении монтажа.

Тем не менее, после выполнения монтажа можно отрегулировать высоту створок при помощи соответствующей регулировки кареток (Fig. L).

**ВНИМАНИЕ** - Поперечина **VISTA SL C** должна крепиться абсолютно горизонтально. Это условие обеспечивает правильную работу автоматического устройства.

**6.1) Крепление к стене (над проемом) (Fig. F - G)**

**6.2) Крепление между двумя стенами (в проеме) (Fig. H)**

Для установки поперечины на проеме симметрично при любом виде монтажа (над проемом, в проеме и т. д.) необходимо отметить осевую линию проема и осевую линию поперечины **VISTA SL C**. Прикрепите поперечину **VISTA SL C**, обеспечивая совпадение двух отметок (Fig. H).

**7) ВОЗМОЖНЫЕ ВИДЫ УСТАНОВКИ**

Ниже перечислены некоторые виды установки автоматического оборудования:

- **На стене.**
- **На потолке** (с опорной балкой SBV).
- **Монтаж в дверной переплет** (с или без опорной балки SBV).

**7.1) Крепление к стене (Fig. I)**

Для облегчения крепления к стене (Fig. I) выпускается опорный профиль (WMP). Рекомендуется закреплять прокладки на оси с крепежными отверстиями, уже выполненными в поперечине. При этом опорное основание точек крепления будет прочным и не произойдет изгибания рельсы при креплении винтов. При необходимости выполнения отверстий дополнительно к предусмотренным расположите их на расстоянии ок. 600-800 мм друг от друга, учитывая также тип опоры (цемент, кирпич, дерево, металл и пр.)

**7.2) Крепление к потолку (с опорной поперечиной SBV Fig. AB - AC)**

Такой вид монтажа особенно рекомендуется в случае, если створки и фиксированная часть представляют собой листы стекла без рамы, которые поэтому не являются несущими.

**7.3) Монтаж в дверной переплет (с или без опорной балки Fig. AD)**

Опорная балка встраивается в несущий дверной переплет или же в переплете предусматривается плоский профиль толщины, позволяющей выполнять надежное крепление поперечины **VISTA SL C**. Использование опорной балки SBV позволит облегчить крепление поперечины **VISTA SL C** с помощью поставленных винтов и пластин.

**8) МОНТАЖ СТВОРОК И НАЛАДКА**

**8.1) Створки в раме**

Перед снятием профиля для крепления створки для его крепления к створке рекомендуется отметить положение крепления кареток к профилю для крепления створки (Fig. AI - AJ). Это позволяет облегчить окончательную наладку скоб концевых упоров створки и центровку ERV. Если верхняя поперечина створки в раме имеет толщину менее 6-7 мм, а створка имеет большой вес (>120 кг), поперечина должна упрочняться внутри железным плоским или фасонным профилем, на который в нескольких точках должен привинчиваться профиль для крепления створки.

**8.2) Стеклянные створки (Fig. AE)**

**ВНИМАНИЕ** Система с зажимом PPA может использоваться только для створок из закаленного стекла толщиной 10 или 12 мм или безопасного многослойного стекла. Эта система не должна использоваться со стеклопакетом. Далее в этом документе для простоты описания приводятся применительно к стеклянным створкам.

- На листе стекла отверстия выполнять не требуется.
  - Зажим PPA должен крепиться к профилю крепления двери, как показано на Fig. AE.
  - Прокладки G соответствующей толщины должны устанавливаться на обеих сторонах стеклянного листа между зажимом и стеклом.
- Используйте для этой цели только поставленные прокладки.**

**9) УСТАНОВКА СТВОРОК И НАЛАДКА**

- Установка створок (Fig. K).
- Регулирование створок (Fig. L).

**10) НАПРАВЛЯЮЩАЯ СТВОРОК НА ПОЛУ (Fig. M)**

- Створки в раме (Fig. M Поз. 3).
- Стеклянные створки (Fig. AE).
- Створки с антипаниковыми шарнирами

Для их монтажа см. специальные инструкции.

### 11) РЕГУЛИРОВАНИЕ КОНЦЕВЫХ УПОРОВ (Fig. N).

Если требуется изменить положение правого и левого концевых упоров (поз. 10 Fig. AA), тщательно проверьте ход и центровку кареток створок. Важно помнить, что положение концевых упоров определяет также самообучение платы управления.

### 12) ПУЛЬТ УПРАВЛЕНИЯ ARIA-EVO

#### 12.1) СОЕДИНЕНИЯ КЛЕММНОЙ КОРОБКИ (Fig. P)

**⚠ ПРЕДУПРЕЖДЕНИЯ И РЕКОМЕНДАЦИИ** - При осуществлении монтажа кабельной проводки и установки необходимо соблюдать действующие нормы и, в любом случае, - принципы общепринятой технической практики.

Проводники с питанием очень низкого безопасного напряжения (24 В) должны быть отделены от проводников с низким напряжением либо иметь дополнительный слой изоляции толщиной не менее 1 мм.

Проводники должны быть соединены у клемм дополнительным креплением, например, хомутами.

#### 13.1) ЗАВОДСКИЕ ПОДКЛЮЧЕНИЯ (Fig. Q Поз. 1)

ЗАЖИМ	ОПИСАНИЕ
JP2-JP4	Электропроводка блока питания JP2= коричневый JP4= бело-синий
JP7-JP8	Электропроводка редукторного двигателя JP7=коричневый JP8=бело-синий
JP12	Электропроводка энкодера
JP19	Электропроводка замка с электроприводом

#### 13.2) ПОДКЛЮЧЕНИЯ ЭКСПЛУАТАЦИОННИКА (Fig. P - Q)

**ВАЖНОЕ ПРИМЕЧАНИЕ: ИСПОЛЬЗОВАТЬ ТОЛЬКО ЭКРАНИРОВАННЫЕ КАБЕЛИ С ЗАЗЕМЛЕННОЙ ОПЛЕТКОЙ**

ЗАЖИМ	ОПИСАНИЕ
L	ФАЗА
N	НЕЙТРАЛЬ
	ЗАЗЕМЛЕНИЕ
JP18	Разъем универсального портативного программатора
JP10	Разъем для дополнительных плат
1	Общее управляющих устройств
2	Вход SAFE 1 (нормально замк.)
3	Вход SAFE 2 (нормально замк.)
4	Вход сигнала СТОП (нормально замк.)
5	Вход НАРУЖНЫЙ РАДАР (нормально разомк.)
6	Вход ВНУТРЕННИЙ РАДАР (нормально разомк.)
7	Вход OPEN KEY (нормально разомк.)
8	Вход ЭКСТРЕННАЯ СИТУАЦИЯ
9	Общее управляющих устройств (пар.)
10	Вход SAFE 3 (нормально замк.)
11	Вход SAFE 4 (нормально замк.)
12-13	Выход тестирования для проверенных предохранительных приспособлений
14-15	Последовательная линия RS485. 14 = A 15 = B Подключение внешних программирующих устройств. Подключение дистанционного управления дверью в режиме "тамбур".
16-17	Питание дополнительных устройств
18-19-20	Выход аварийной сигнализации 18 = нормально разомк. (контакт без напряжения) 19 = COM (контакт без напряжения) 20 = нормально замк. (контакт без напряжения)
21-22-23	Выход "Состояние двери" 21 = нормально разомк. (контакт без напряжения) 22 = COM (контакт без напряжения) 23 = нормально замк. (контакт без напряжения)

### 14) ЦЕНТРАЛЬНОЕ ПРОГРАММИРОВАНИЕ (Fig. C1).

#### 14.1) МЕНЮ ПАРАМЕТРОВ (PPr-Rf)

(ТАБЛИЦА "А": МЕНЮ ПАРАМЕТРОВ)

#### 14.2) МЕНЮ ЛОГИЧЕСКИХ ФУНКЦИЙ (Lob Ic)

(ТАБЛИЦА "В": МЕНЮ ЛОГИЧЕСКИХ ФУНКЦИЙ)

#### 14.3) МЕНЮ РАДИО (rPd io)

ЛС	Описание
Rdd oPEr	Добавить клавишу Open ассоциирует нужную клавишу с командой Open

Rdd kEY	Добавить клавишу Open Key ассоциирует нужную клавишу с командой Open Key
E-rSE B4	Удаление списка <b>⚠ ВНИМАНИЕ!</b> Полностью удаляет из памяти приемника все радиокоманды, занесенные в память блока.
cod rH	Просмотр кода приемника Выводит код приемника для копирования радиокоманд.
UK	ON = Включает возможность дистанционного программирования схем через радиокоманду W LINK, предварительно занесенную в память. Функция остается активной в течение 3 минут от последнего нажатия радиокоманды W LINK. OFF= Отключение функции программирования W LINK.

#### - ВАЖНОЕ ПРИМЕЧАНИЕ: ПРОМАРКИРУЙТЕ В ПАМЯТИ ПЕРВЫЙ ПЕРЕДАТЧИК КАК ГЛАВНЫЙ (ЗНАКОМ КЛЮЧА).

Первому передатчику при ручном программировании присваивается КОДОВЫЙ КЛЮЧ ПРИЕМНИКА; этот код необходим для последующего воспроизведения радиопередатчиков.

Приемник в системе Clonix имеет ряд других расширенных функций:

- Воспроизведение главного передатчика (с алгоритмом Rolling-code или постоянным кодом)
- Воспроизведение для замены заданных в приемнике передатчиков
- Управление базой данных передатчиков
- Общее управление приемниками

Для использования этих передовых функций смотрите руководство по универсальному портативному программатору, а также "Общее руководство по программированию приемных устройств".

#### 14.4) МЕНЮ ПО УМОЛЧАНИЮ (dEFrULt)

Возврат значений блока по умолчанию.

#### 14.5) ЯЗЫКОВОЕ МЕНЮ (LrNGUAGe)

Позволяет задавать язык меню программирования.

#### 14.6) Меню автоматическая настройка (RULt oSEt) (Fig. R)

Эта функция позволяет автоматически задавать оптимальные значения параметров, связанных с движением двери и обнаружением препятствия:

- Режимная скорость при открытии
- Режимная скорость при закрытии
- Промежуток замедления при открытии
- Промежуток замедления при закрытии
- Промежуток замедления скорости при открытии
- Промежуток замедления скорости при закрытии
- Ускорение
- Замедление скорости
- Сила открытия
- Сила закрытия

Автоматическая настройка выполняется за 3 полные маневра.

**⚠ При автоматической настройке не работает функция защиты от сдвливания. При автоматической настройке дверь не должна блокироваться или замедляться на протяжении всего своего пути.**

#### 14.7) МЕНЮ СТАТИСТИКИ

Позволяет отобразить версию платы, общее количество маневров (в сотнях), количество записанных в память радиоуправлений и последние 30 ошибок (первые 2 цифры указывают на положение, последние 2 - на код ошибки). Ошибка 01 - это самая недавняя ошибка.

#### 14.8) МЕНЮ ПАРОЛЯ

Позволяет установить пароль для беспроводного программирования платы.

### 15) ЦЕНТРАЛИЗОВАННОЕ УПРАВЛЕНИЕ:

#### 15.1) РЕЖИМЫ РАБОТЫ ДВЕРИ

Режим 0) Стандартная работа двери (Fig. S)

Реакция на команды:

##### - Open key:

Маневр открытия на высокой скорости, маневр закрытия на низкой скорости. Открывает и подключает маневр Open-key, при подключении при открытой двери обнуляет время освобождения, при закрытии вызывает открытие. При открытой двери активен отсчет времени освобождения. При закрытии фотоэлементы вызывают не изменение движения на обратное, а блокировку движения. При освобождении выполняется отсчет TCA, а затем возобновляется закрытие. При выполнении маневра Open-key радары неактивны.

##### - Наружный радар:

Выполняет маневр на высокой скорости. Открывает, при открытой двери включает отсчет времени автоматического закрытия, при подключении при открытой двери обнуляет время автоматического закрытия. Если при открытой двери было активно время освобождения, подключенное Open-key, это время переключается на время автоматического закрытия. По истечении времени автоматического закрытия (TCA) выполняется закрытие. При закрытии выполняет повторное открытие.

##### - Внутренний радар:

Выполняет маневр на высокой скорости. Открывает, при открытой двери включает отсчет времени автоматического закрытия (TCA), при подключении при открытой двери обнуляет время автоматического закрытия.

Если при открытой двери было активно время освобождения, подключенное Open-key, это время переключается на время автоматического закрытия. По истечении времени автоматического закрытия выполняется закрытие. При закрытии выполняет повторное открытие.

#### **- Предохранительное приспособление при открытии:**

При открытии блокирует движение до тех пор, пока он не будет освобожден. При открытой двери обнуляет ТСА или время освобождения. При затемнении не разрешает запуск при открытии и закрытии.

#### **- Предохранительное приспособление "датчика присутствия":**

Во время открытия движение осуществляется на скорости замедления, на других этапах не оказывает никакого воздействия.

#### **- Предохранительное приспособление при закрытии:**

При закрытии меняет движение на обратное. При открытой двери обнуляет ТСА или время освобождения. При затемнении не разрешает запуск при открытии и закрытии.

#### **- Стоп:**

Блокирует движение и отменяет все команды.

#### **Режим 1) Дверь закрыта в дневное время**

Отличия от стандартной работы:

- дверь закрывается медленно и остается закрытой
- активна функция "анти-паника"
- активен только вход Open-key (быстрое открытие, открыто на время освобождения, медленное закрытие)
- при закрытии фотоэлементы блокируют движение, пока они остаются затемненными, без повторного открытия двери

В режиме "тамбур" такая работа недопустима.

#### **Режим 2) Дверь закрыта в ночное время**

Отличия от стандартной работы:

- дверь закрывается медленно и остается закрытой
- функция "анти-паника" не активна
- активен только вход Open-key (быстрое открытие, открыто на время освобождения, медленное закрытие)
- при закрытии фотоэлементы блокируют движение, пока они остаются затемненными, без повторного открытия двери

В режиме "тамбур" внутренняя и наружная двери задаются на "закрыта ночью".

#### **Режим 3) Дверь открыта полностью**

Отличия от стандартной работы:

- дверь открывается полностью на медленной скорости и остается открытой

В режиме "тамбур" внутренняя и наружная двери задаются на "полное открытие".

#### **Режим 4) Дверь открыта частично**

Отличия от стандартной работы:

- дверь открывается частично (задаваемый размер "частичное открытие") на медленной скорости и остается открытой.

В режиме "тамбур" такая работа недопустима.

#### **Режим 5) Частичное открытие**

Отличия от стандартной работы:

- как стандартная работа, но открытие останавливается на частичной отметке, заданной на "частичное открытие".

В режиме "тамбур" внутренняя и наружная двери задаются как "частичное открытие".

#### **Режим 6) Открытие для аптеки**

Отличия от стандартной работы:

- дверь открывается и закрывается на низкой скорости и останавливается на значении, заданном на "открытие для аптеки"
- активна только команда Open-key
- автоматические устройства закрытия неактивны
- при закрытии фотоэлементы блокируют движение, пока они остаются затемненными, без повторного открытия двери

В режиме "тамбур" такая работа недопустима.

#### **Режим 7) Тамбур открыт внутрь (Активен только в режиме тамбура)**

Наружная дверь задана на "закрыта в дневное время".

Внутренняя дверь задана на "полное открытие".

#### **Режим 8) Тамбур открыт наружу (Активен только в режиме тамбура)**

Наружная дверь задана на "полное открытие".

Внутренняя дверь задана на "закрыта в дневное время".

### **15.2) РЕЖИМЫ РАБОТЫ РАДАРА**

#### **Режим 0) Стандартная работа радара:**

- подключен внутренний радар
- подключен наружный радар

#### **Режим 1) Внутренний радар:**

- подключен только внутренний радар
- (в режиме "тамбур" подключен только радар внутри здания)

#### **Режим 2) Наружный радар:**

- подключен только наружный радар
- (в режиме "тамбур" подключен только радар вне здания)

### **15.3) РЕЖИМЫ РАБОТЫ ЗУММЕРА**

#### **Режим 0:**

Зуммер не подает сигналов во время выполнения маневра. Срабатывает только в экстренной ситуации для сигнализации возможных неисправностей.

#### **Режим 1:**

Зуммер подает сигнал в начале каждого маневра открытия или при изменении направления на обратное.

#### **Режим 2:**

Зуммер подает сигнал в начале каждого маневра открытия и закрытия или при изменении направления на обратное.

#### **Режим 3:**

Зуммер подает сигнал в течение всего времени выполнения маневра.

#### **Режим 4:**

Зуммер звонит во время маневра открытия, если фотоэлемент открытия затемнен.

### **15.4) РЕЖИМЫ РАБОТЫ УСТРОЙСТВА БЛОКИРОВКИ**

#### **Режим 0:**

Двигатель постоянно разблокирован (на замок постоянно подается питание)

#### **Режим 1:**

Двигатель заблокирован на положении закрытия

#### **Режим 2:**

Двигатель блокируется всегда, когда он стоит

#### **Режим 3:**

Двигатель блокируется всегда, когда он стоит более 20 секунд

#### **Режим 4:**

Двигатель реагирует на несанкционированное открытие усилием в 10 Н

#### **Режим 5:**

Двигатель реагирует на несанкционированное открытие максимальным усилием

#### **Режим 6:**

"Упругий". Использовать только в установках, смонтированных при помощи комплекта "VISTA ELA".

#### **Режим 7:**

Использовать только в установках, собранных с помощью комплекта "ELA SL 24.B KIT". Подробную информацию о работе смотреть в соответствующем руководстве.

#### **Режим 8:**

Использовать только в установках, собранных с помощью комплекта "ELA SL 24.B KIT". Подробную информацию о работе смотреть в соответствующем руководстве.

### **15.5) РЕЖИМЫ РАБОТЫ АВАРИЙНОГО ВХОДА**

#### **Режим 0:**

Вход нормально разомкнут, открывает и остается открытым до тех пор, пока активен этот вход

#### **Режим 1:**

Вход нормально разомкнут, закрывает и остается закрытым до тех пор, пока активен этот вход

#### **Режим 2:**

Вход нормально замкнут, открывает и остается открытым до тех пор, пока активен этот вход

#### **Режим 3:**

Вход нормально замкнут, закрывает и остается закрытым до тех пор, пока активен этот вход

### **15.6) РЕЖИМЫ РАБОТЫ ВЫХОДА АВАРИЙНОЙ СИГНАЛИЗАЦИИ**

Выход аварийной сигнализации подключается в следующих случаях:

- дверь остается открытой в результате срабатывания фотоэлемента в течение времени, превышающего параметр "tempo\_allarme";
- имеется аварийный сигнал препятствия;
- форсируется открытие, а дверь оказывает противодействующее усилие (тип замка = 4 или 5);

Выход аварийной сигнализации отключается в следующих случаях:

- по достижении ограничителя хода закрытия
- при нажатии клавиши "Стоп"

### **15.7) РЕЖИМЫ РАБОТЫ ВЫХОДА "СОСТОЯНИЕ ДВЕРИ"**

#### **Режим 0:**

Выход активен, если дверь не полностью закрыта

#### **Режим 1:**

Выход активен, если дверь не полностью открыта

### **15.8) ФУНКЦИЯ "АНТИ-ПАНИКА"**

#### **"ON" ("ВКЛ.")**

При отключении напряжения от сети и подключении батареи дверь выполняет полное открытие, а затем блокируется в открытом положении.

#### **"OFF" ("ВЫКЛ.")**

При отключении напряжения от сети дверь открывается и остается открытой, если напряжение батареи опускается ниже 20 В.

### **15.9) ФУНКЦИЯ "ЗАЩИТА ОТ СДАВЛИВАНИЯ"**

Если при движении дверь наталкивается на препятствие, замедляющее ее ход, при закрытии дверь меняет движение на обратное, а при открытии останавливается. Чувствительность можно отрегулировать на дисплее при помощи параметров силы открытия и силы закрытия.

### **15.10) ПОДКЛЮЧЕНИЕ НЕСКОЛЬКИХ ДВЕРЕЙ УСТРОЙСТВАМИ ДИСТАНЦИОННОГО УПРАВЛЕНИЯ (Fig. AN)**

#### **См. руководства к модулям U-LINK**

Являются централизованными следующие команды:

**a) Open-key кнопкой.** Все двери одной зоны открываются и после заданного времени освобождения закрываются, восстанавливая свою работу согласно заданному селектором функций главного блока. Эта команда хорошо подходит для входа по утрам и для выхода после конфигурации функции "закрыта ночью".

**b) Закрыта ночью.** Все двери зоны устанавливаются на режим "закрыта ночью".

**c) Закрыта днем.** Все двери зоны устанавливаются на режим "закрыта днем".

**d) Полное/частичное открытие.** Все двери зоны устанавливаются на режим "полное/частичное открытие".

**e) Внутренний/наружный радар или только наружный радар.** Все двери зоны открываются только внутренним радаром.

### **15.11) ПОДКЛЮЧЕНИЕ ДВУХ ДВЕРЕЙ В РЕЖИМЕ "ТАМБУР" (Fig. AG)**

Подключения и настройки:

Функцию "тамбур" образуют 2 автоматические двери, соединенные последовательной линией 485:

- (1) НАРУЖНАЯ

- (2) ВНУТРЕННЯЯ

Подключаются 3 радара:

- (A) НАРУЖНЫЙ РАДАР (подключен к наружному радару НАРУЖНОЙ платы)

- (B) ЦЕНТРАЛЬНЫЙ РАДАР (подключен к внутреннему радару НАРУЖНОЙ платы)

- (C) ВНУТРЕННИЙ РАДАР (подключен к внутреннему радару ВНУТРЕННЕЙ платы)

Управление всеми остальными входами подключения и предохранительными входами осуществляется автономно ВНУТРЕННЕЙ и НАРУЖНОЙ дверью.

Для задания режима "тамбур" необходимо:

- установить ШЛЮЗОВАЯ КАБИНА=2 на НАРУЖНОЙ двери

- установить ШЛЮЗОВАЯ КАБИНА=1 на ВНУТРЕННЕЙ двери

#### **Определение функций отдельных радаров**

- Радар А наружной двери (1)

При закрытых дверях включает открытие наружной двери и дает доступ внутрь тамбура. Если внутренняя дверь открыта, она вначале закрывается,

а затем открывается наружная дверь. При одновременной подаче команд на различные маневры преимущество имеет наружная дверь. Когда наружная дверь будет закрыта, включается открытие внутренней двери, давая доступ в здание.

- **Радар В**, установленный в центре тамбура  
В нормальном режиме определяет присутствие человека внутри тамбура и на выходе позволяет выполнять открытие наружной двери после того, как будет закрыта внутренняя дверь. В экстренной ситуации если после входа в тамбур другая дверь не открывается, позволяет выполнять открытие двери, через которую только что проходили.
- **Радар С** внутренняя дверь (2)  
При закрытых дверях включает открытие внутренней двери и дает доступ в тамбур из здания. Если наружная дверь открыта, она вначале закрывается, а затем открывается внутренняя дверь. При одновременной подаче команд на различные маневры преимущество имеет наружная дверь.

## 15.12) ИЗМЕНЕНИЕ НАПРАВЛЕНИЯ FIG. АК

## 16) ДОПОЛНИТЕЛЬНЫЕ МОДУЛИ U-LINK

Смотрите руководства для модулей U-link

## 17) ВОССТАНОВЛЕНИЕ ЗАВОДСКИХ НАСТРОЕК (Рис.У)

**ВНИМАНИЕ!** При этом блок управления возвращается на заводские настройки и стираются все записанные в память радиокоманды.

**ВНИМАНИЕ!** Неправильная настройка может причинить ущерб людям, животным или предметам.

- Отключите напряжение от платы (Рис. У поз. 1)
- Разомкните вход Стоп и нажмите одновременно кнопки – и ОК (Рис.У поз. 2)
- Подайте напряжение на плату (Рис. У поз. 3)
- Дисплей отображает RST, в течение 3 с подтвердите клавишей ОК (Рис. У поз. 4)
- Дождитесь окончания процедуры (Рис.У поз. 5)
- Процедура завершена (Рис.У поз. 6)

ТАБЛИЦА "А": МЕНЮ ПАРАМЕТРОВ (PPr-Rf)

ПАРАМЕТР	МИН.	МАКС.	УМОЛЧАНИЕ	Личные	Определение	ОПИСАНИЕ
tсR	0	60	4		Время автоматического закрытия [с]	
cL ER t.	1	99	30		Время освобождения [с]	
R L R r t t i P E	1	90	30		Время аварийного сигнала [с]	По истечении заданного времени при затемнении фотоэлементов замыкается контакт АВАРИЙНЫЙ СИГНАЛ (пар. РЕЖИМЫ РАБОТЫ ВЫХОДА АВАРИЙНОЙ СИГНАЛИЗАЦИИ)
PPr t i R L o P E n i n G	10	70	50		Частичное открытие [%]	Регулирует процент частичного открытия относительно полного открытия для функции "Частичное открытие".
c h E n i s t o P E n i n G	3	30	12		Открытие для аптеки [см] (CHAR 59) *	Открытие в сантиметрах для функции "Открытие для аптеки".
R c c E L.	1	10	5		Функция ускорения [] (Fig. C2 Поз. А) CHAR PERC 41) *	Задаёт ускорение двери при начале движения (1=мин., 10=макс.). Функция автоматической настройки автоматически задаёт этот параметр. После изменения этого параметра выполняется полный маневр настройки (идентифицируется непрерывным гудком зуммера и надписью SEt («УСТАНОВКА») на дисплее), в течение которого не активно определение препятствия.
b r A k E	1	10	5		Функция замедления [] (Fig. C2 Поз. В)	Задаёт замедление двери при промежуточных остановках (не на ограничителях хода). (1=мин., 10=макс). Функция автоматической настройки автоматически задаёт этот параметр. После изменения этого параметра выполняется полный маневр настройки (идентифицируется непрерывным гудком зуммера и надписью SEt («УСТАНОВКА») на дисплее), в течение которого не активно определение препятствия.
o P d i s t. S L o u d	1	20	2		Промежуток приближения при открытии [см] (Fig. C2 Поз. Е)	Задаёт промежуток приближения к ограничителю хода при открытии. Это расстояние проходит на низкой скорости.
c L d i s t. S L o u d	1	20	2		Промежуток приближения при закрытии [см] (Fig. C2 Поз. F)	Задаёт промежуток приближения к ограничителю хода при закрытии. Это расстояние проходит на низкой скорости.
o P d i s t. d E c E L.	10	70	50		Промежуток замедления скорости при открытии [см] (Fig. C2 Поз. С)	Задаёт расстояние, которое требуется двери для перехода с высокой скорости на низкую при открытии. Функция автоматической настройки автоматически задаёт этот параметр. После изменения этого параметра выполняется полный маневр настройки (идентифицируется непрерывным гудком зуммера и надписью SET («УСТАНОВКА») на дисплее), в течение которого не активно определение препятствия.
c L d i s t. d E c E L.	10	70	50		Промежуток замедления скорости при закрытии [см] (Fig. C2 Поз. D)	Задаёт расстояние, которое требуется двери для перехода с высокой скорости на низкую при закрытии. Функция автоматической настройки автоматически задаёт этот параметр. После изменения этого параметра выполняется полный маневр настройки (идентифицируется непрерывным гудком зуммера и надписью SET («УСТАНОВКА») на дисплее), в течение которого не активно определение препятствия.
o P S P E E d	4	99	60		Режимная скорость при открытии [%] (Fig. C2 Поз. G)	Задаёт скорость, которую дверь должна развить на режиме при открытии как процент от максимальной скорости, которую может достичь исполнительный механизм. Функция автоматической настройки автоматически задаёт этот параметр. После изменения этого параметра выполняется полный маневр настройки (идентифицируется непрерывным гудком зуммера и надписью SET («УСТАНОВКА») на дисплее), в течение которого не активно определение препятствия.
c L S P E E d	4	99	60		Режимная скорость при закрытии [%] (Fig. C2 Поз. H)	Задаёт скорость, которую дверь должна развить на режиме при закрытии как процент от максимальной скорости, которую может достичь исполнительный механизм. Функция автоматической настройки автоматически задаёт этот параметр. После изменения этого параметра выполняется полный маневр настройки (идентифицируется непрерывным гудком зуммера и надписью SET («УСТАНОВКА») на дисплее), в течение которого не активно определение препятствия.
o P F o r c E	1	99	75		Сила открытия [%]	Задаёт чувствительность к препятствию при открытии (1=макс., 99=мин.) Функция автоматической настройки автоматически задаёт этот параметр на значение в 10%. Эксплуатационник может изменить этот параметр исходя из потребностей чувствительности к препятствию.
c L S F o r c E	1	99	75		Сила закрытия [%]	Задаёт чувствительность к препятствию при закрытии (1=макс., 99=мин.) Функция автоматической настройки автоматически задаёт этот параметр на значение в 10%. Эксплуатационник может изменить этот параметр исходя из потребностей чувствительности к препятствию.

\*=Ссылка для универсального портативного программатора.

ТАБЛИЦА "В": МЕНЮ ЛОГИЧЕСКИХ ФУНКЦИЙ (LOGIC)

ЛОГИЧЕСКАЯ ФУНКЦИЯ	ОПРЕДЕЛЕНИЕ	УМОЛЧАНИЕ	Запоминание введенной настройки	ОПИСАНИЕ
тсЯ	Время автоматического закрытия	1	1 0	Подключение/отключение автоматического закрытия (ТСА и время освобождения)
Anti Panic	Открытие с системой "антипаника" (батарея) (LOGIC 83)*	0	1 0	Подключение/отключение функции "анти-паника" (пар. ФУНКЦИЯ "АНТИ-ПАНИКА")
гидр. удар при открытии	Гидравлический удар при открытии	0	1 0	Подключение / отключение гидравлического удара при открытии
inv. dir.	Изменение направления открытия	0	1 0	Измените этот параметр, если хотите поменять направление открытия. Fig. АК Стандартная работа. Fig. АК
SAFE 1	Конфигурация входа безопасности SAFE 1.  (Fig. S1, S2, S3, S4) (Fig. T1, T2, T3, T4)		0	Вход сконфигурирован как предохранительное устройство, активное при открытии.
			1	Вход сконфигурирован как предохранительное устройство, активное при открытии с проверкой правильности работы в начале каждого маневра.
			2	Вход сконфигурирован как предохранительное устройство, активное при закрытии.
			3	Вход сконфигурирован как предохранительное устройство, активное при закрытии с проверкой правильности работы в начале каждого маневра.
			4	Вход сконфигурирован как предохранительное устройство, активное при открытии с "зоной обнаружения".
			5	Вход сконфигурирован как предохранительное устройство, активное при открытии с "зоной обнаружения" с проверкой правильности работы в начале каждого маневра.
SAFE 2	Конфигурация входа безопасности SAFE 2.  (Fig. S1, S2, S3, S4) (Fig. T1, T2, T3, T4)		0	Вход сконфигурирован как предохранительное устройство, активное при открытии.
			1	Вход сконфигурирован как предохранительное устройство, активное при открытии с проверкой правильности работы в начале каждого маневра.
			2	Вход сконфигурирован как предохранительное устройство, активное при закрытии.
			3	Вход сконфигурирован как предохранительное устройство, активное при закрытии с проверкой правильности работы в начале каждого маневра.
			4	Вход сконфигурирован как предохранительное устройство, активное при открытии с "зоной обнаружения".
			5	Вход сконфигурирован как предохранительное устройство, активное при открытии с "зоной обнаружения" с проверкой правильности работы в начале каждого маневра.
SAFE 3	Конфигурация входа безопасности SAFE 3.  (Fig. S1, S2, S3, S4) (Fig. T1, T2, T3, T4)		0	Вход сконфигурирован как предохранительное устройство, активное при открытии.
			1	Вход сконфигурирован как предохранительное устройство, активное при открытии с проверкой правильности работы в начале каждого маневра.
			2	Вход сконфигурирован как предохранительное устройство, активное при закрытии.
			3	Вход сконфигурирован как предохранительное устройство, активное при закрытии с проверкой правильности работы в начале каждого маневра.
			4	Вход сконфигурирован как предохранительное устройство, активное при открытии с "зоной обнаружения".
			5	Вход сконфигурирован как предохранительное устройство, активное при открытии с "зоной обнаружения" с проверкой правильности работы в начале каждого маневра.
SAFE 4	Конфигурация входа безопасности SAFE 4.  (Fig. S1, S2, S3, S4) (Fig. T1, T2, T3, T4)		0	Вход сконфигурирован как предохранительное устройство, активное при открытии.
			1	Вход сконфигурирован как предохранительное устройство, активное при открытии с проверкой правильности работы в начале каждого маневра.
			2	Вход сконфигурирован как предохранительное устройство, активное при закрытии.
			3	Вход сконфигурирован как предохранительное устройство, активное при закрытии с проверкой правильности работы в начале каждого маневра.
			4	Вход сконфигурирован как предохранительное устройство, активное при открытии с "зоной обнаружения".
			5	Вход сконфигурирован как предохранительное устройство, активное при открытии с "зоной обнаружения" с проверкой правильности работы в начале каждого маневра.
EMERGENCY	Режим работы входа аварийного сигнала.	0	0 1 2	Тип экстренной ситуации []. Задает режим работы входа ЭКСТРЕННАЯ СИТУАЦИЯ (пар. РЕЖИМЫ РАБОТЫ АВАРИЙНОГО ВХОДА)
door STATUS	Режим работы выхода сигнала состояния двери.	0	0 1	Тип выхода состояния двери []. Задает режим работы выхода СОСТОЯНИЕ ДВЕРИ (пар. РЕЖИМЫ РАБОТЫ ВЫХОДА "СОСТОЯНИЕ ДВЕРИ")
TYPE of Lock	Режим работы блокирующего устройства	1	0 1 2 3 4 5 6 7 8	Тип замка []. Задает режим работы устройства блокировки (пар. РЕЖИМЫ РАБОТЫ УСТРОЙСТВА БЛОКИРОВКИ)

## РУКОВОДСТВО ПО УСТАНОВКЕ

ЛОГИЧЕСКАЯ ФУНКЦИЯ	ОПРЕДЕЛЕНИЕ	УМОЛЧАНИЕ	Запоминание введенной настройки	ОПИСАНИЕ
<i>F iHEd codE</i>	Фиксированный код	0	1	ON (ВКЛ.): Приемное устройство будет сконфигурировано для функционирования в режиме фиксированного кода
			0	OFF (ВЫКЛ.) Приемное устройство будет сконфигурировано для функционирования в режиме rolling-code.
<i>Prat. LEu</i>	Задание уровня защиты	0	0	<p><b>A</b> – Для доступа к меню программирования пароль не требуется</p> <p><b>B</b> – Подключает сохранение в памяти по радио устройств радиуправления. Данная процедура производится рядом с щитом управления и не требует осуществления доступа: - Нажимать последовательно на скрытую клавишу и обычную клавишу (T1-T2-T3-T4) устройства радиуправления, уже сохраненного в памяти в стандартном режиме с помощью меню радиуправления. - В течение 10 с нажать на скрытую клавишу и обычную клавишу (T1-T2-T3-T4) устройства радиуправления, которое должно быть записано в память. Приемное устройство выходит из режима программирования через 10 с, до истечения этого времени можно добавлять новые дополнительные устройства радиуправления, повторяя предыдущий пункт.</p> <p><b>C</b> – Подключает автоматический ввод по радио клонов. Позволяет клонам, генерированным универсальным программатором, и запрограммированным воспроизведениям добавляться в память приемного устройства.</p> <p><b>D</b> – Подключает автоматический ввод по радио воспроизведений. Позволяет запрограммированным воспроизведениям добавляться в память приемного устройства.</p> <p><b>E</b> – Оказывается возможным изменить параметры платы по сети U-link</p>
			1	<b>A</b> – Для доступа к меню программирования запрашивается пароль. Пароль по умолчанию - 1234. Остаются без изменений по сравнению с режимом 0 функции B - C - D - E
			2	<b>A</b> – Для доступа к меню программирования запрашивается пароль. Пароль по умолчанию - 1234. <b>B</b> – Отключается сохранение в памяти по радио устройств радиуправления. <b>C</b> – Отключается автоматический ввод по радио клонов. Остаются без изменений по сравнению с режимом 0 функции D – E
			3	<b>A</b> – Для доступа к меню программирования запрашивается пароль. Пароль по умолчанию - 1234. <b>B</b> – Отключается сохранение в памяти по радио устройств радиуправления. <b>D</b> – Отключается автоматический ввод по радио воспроизведений. Остаются без изменений по сравнению с режимом 0 функции C – E
			4	<b>A</b> – Для доступа к меню программирования запрашивается пароль. Пароль по умолчанию - 1234. <b>B</b> – Отключается сохранение в памяти по радио устройств радиуправления. <b>C</b> – Отключается автоматический ввод по радио клонов. <b>D</b> – Отключается автоматический ввод по радио воспроизведений. <b>E</b> – Отключается возможность изменить параметры платы по сети U-link Устройства радиуправления сохраняются в памяти только при использовании специального меню "Радио". ВАЖНО: Такой высокий уровень безопасности препятствует доступу со стороны нежелательных клонов и возможным радиопомехам.
<i>SEr iRL PadE</i>	<b>Последовательный режим</b> (Определяет, как конфигурируется плата в сетевом соединении BFT.)	0	0	Стандартная SLAVE (ПОДЧИНЕННАЯ): плата получает и сообщает команды/диагностику/и пр. (рис. x, поз. А)
			1	Стандартная MASTER (ГЛАВНАЯ): плата направляет команды включения (START/СТАРТ, OPEN/ОТКРЫТЬ, CLOSE/ЗАКРЫТЬ, PED/ПЕШЕХОДНЫЙ ПРОХОД, STOP/СТОП) другим платам. (рис. x, поз. А)
<i>Rddr ESS</i>	Адрес	0	[ ____ ]	"Идентифицирует адрес от 0 до 119 платы в локальном сетевом соединении BFT. (см. параграф «ДОПОЛНИТЕЛЬНЫЕ МОДУЛИ SCS»)
<i>door PadE</i>	Режим работы автоматической двери (LOGIC 72)*	0	0	Тип работы двери []. Задаёт режим работы двери (пар. РЕЖИМЫ РАБОТЫ ДВЕРИ)
			1	
			2	
			3	
			4	
			5	
			6	
			7	
			8	
<i>rRdRr SEtUP</i>	Подключение радара активации (LOGIC 73)*	0	0	Тип работы радаров []. Задаёт режим работы радаров (пар. РЕЖИМЫ РАБОТЫ РАДАРА)
			1	
			2	
<i>bUZZEr</i>	Режим работы зуммера (LOGIC 74)*	0	0	Тип зуммера []. Задаёт режим работы зуммера (пар. РЕЖИМЫ РАБОТЫ ЗУММЕРА)
			1	
			2	
			3	
			4	
<i>rEvolu inU</i>	Работа в режиме "шлюзовой кабины" (LOGIC 75)*	0	0	"0" ("ВЫКЛ.") Работа в режиме одиночной двери. Внутренняя / наружная дверь (пар. ПОДКЛЮЧЕНИЕ ДВУХ ДВЕРЕЙ В РЕЖИМЕ "ТАМБУР") "1" ("ВЫКЛ.") Дверь задана как ВНУТРЕННЯЯ в режиме "Тамбур" "2" ("ВКЛ.") Дверь задана как НАРУЖНАЯ в режиме "Тамбур"
			1	
			2	

\*—Ссылка для универсального портативного программатора.

# ДОСТУП В МЕНЮ Fig. C1

D812047 00101\_01

### УСЛОВНЫЕ ОБОЗНАЧЕНИЯ

+
↑

-
↓

OK
←

Перемещение вверх

Перемещение вниз

Подтверждение / включение экрана

Выход из меню

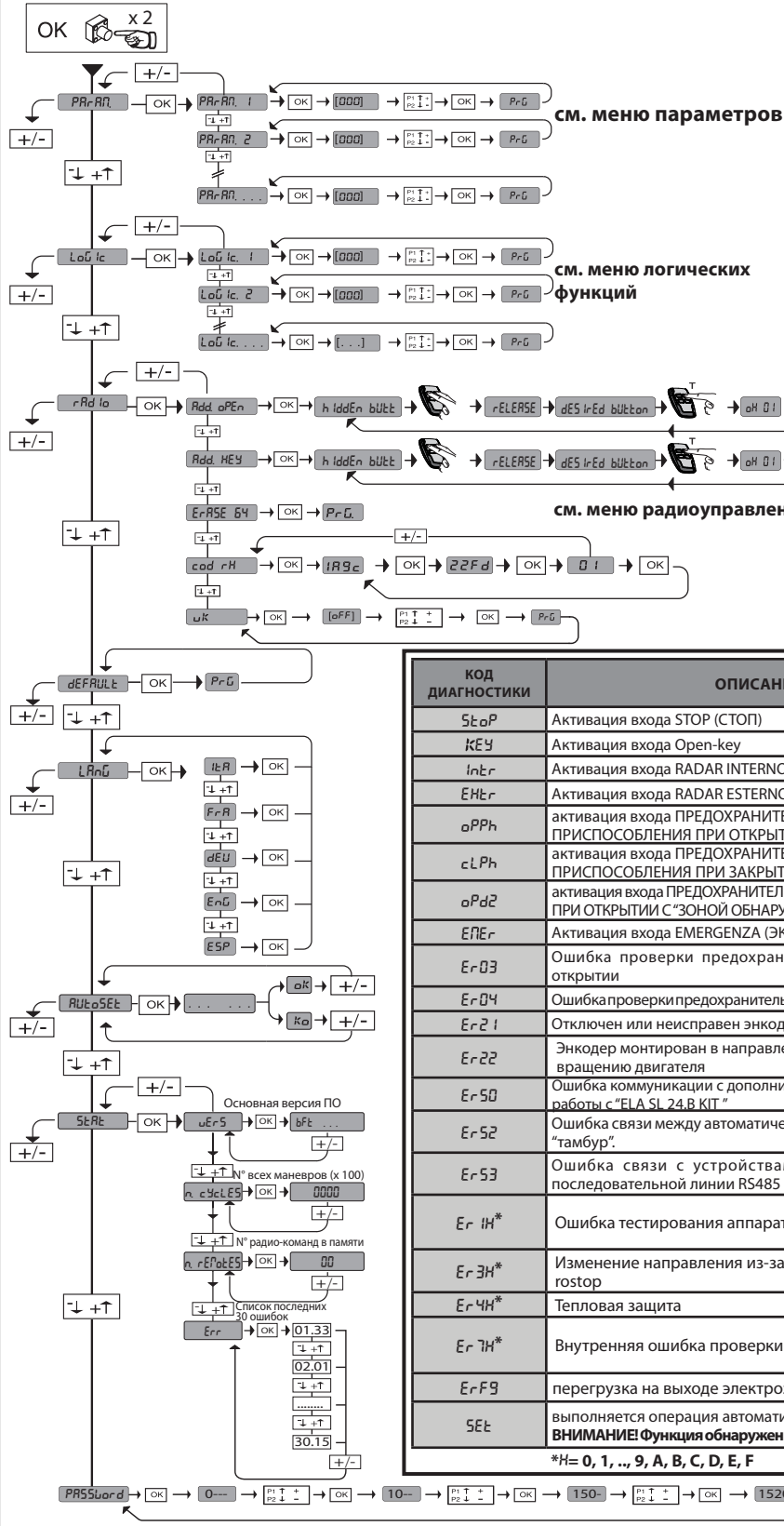

КОД ДИАГНОСТИКИ	ОПИСАНИЕ	ПРИМЕЧАНИЯ
StoP	Активация входа STOP (СТОП)	
KEy	Активация входа Open-key	
inEr	Активация входа RADAR INTERNO (ВНУТРЕННИЙ РАДАР)	
ENEr	Активация входа RADAR ESTERNO (НАРУЖНЫЙ РАДАР)	
oPPh	активация входа ПРЕДОХРАНИТЕЛЬНОГО ПРИСПОСОБЛЕНИЯ ПРИ ОТКРЫТИИ	
cLPh	активация входа ПРЕДОХРАНИТЕЛЬНОГО ПРИСПОСОБЛЕНИЯ ПРИ ЗАКРЫТИИ	
oPd2	активация входа ПРЕДОХРАНИТЕЛЬНОГО ПРИСПОСОБЛЕНИЯ ПРИ ОТКРЫТИИ С "ЗОНОЙ ОБНАРУЖЕНИЯ"	
EPER	Активация входа EMERGENZA (ЭКСТРЕННАЯ СИТУАЦИЯ)	
Er03	Ошибка проверки предохранительных устройств на открытии	
Er04	Ошибка проверки предохранительных устройств на закрытии	
Er21	Отключен или неисправен энкодер	
Er22	Энкодер монтирован в направлении, противоположном вращению двигателя	
Er50	Ошибка коммуникации с дополнительной платой для работы с "ELA SL 24, В KIT"	
Er52	Ошибка связи между автоматическими дверями в режиме "тамбур".	
Er53	Ошибка связи с устройствами, подключенными к последовательной линии RS485	
Er1H*	Ошибка тестирования аппаратных средств платы	- Проверить подключения к двигателю - Проблемы аппаратных средств на плате (свяжитесь со службой технической помощи)
Er3H*	Изменение направления из-за препятствия - Ampe-rostop	Подождать охлаждения автоматической установки
Er4H*	Тепловая защита	Attendere il raffreddamento dell'automazione
Er7H*	Внутренняя ошибка проверки управления системы.	Попробовать выключить и снова включить плату. Если проблема остается, свяжитесь со службой технической помощи.
ErF9	перегрузка на выходе электрозамка	проверить подключения электрозамка
SEt	выполняется операция автоматической настройки. <b>ВНИМАНИЕ! Функция обнаружения преграды не включена.</b>	

\*H= 0, 1, .., 9, A, B, C, D, E, F

**Fig. C2**

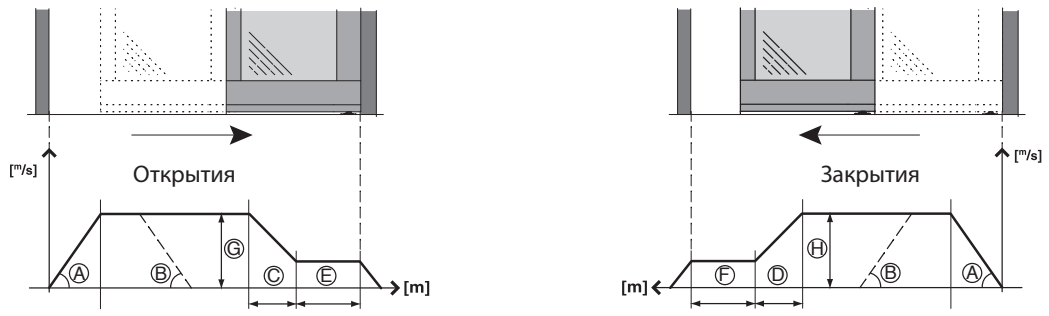



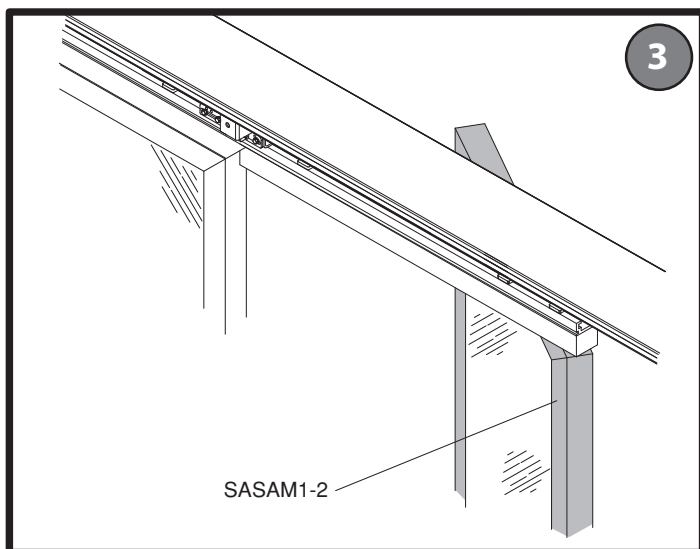
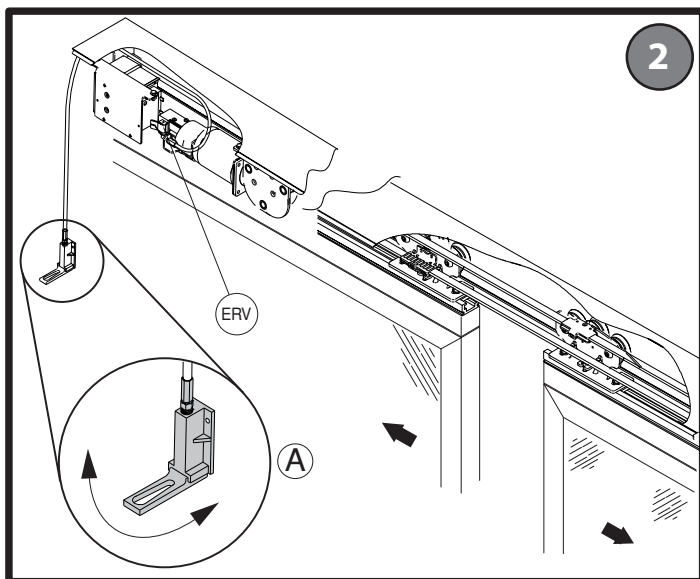
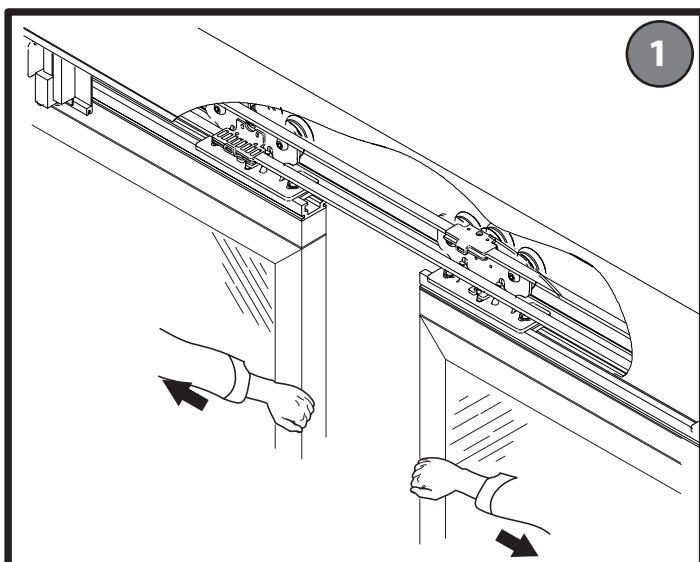

### ADVERTÊNCIAS PARA O UTILIZADOR (P)

**ATENÇÃO!** Instruções importantes relativas à segurança. Ler e seguir com atenção todas as Advertências e as Instruções que acompanham este produto pois que um uso impróprio pode causar danos a pessoas, animais ou coisas. Guardar as instruções para consultas futuras e transmiti-las a eventuais substitutos no uso da instalação.

Este produto deverá ser destinado ao uso para o qual foi expressamente instalado. Qualquer outro uso deve ser considerado impróprio e, portanto, perigoso. O construtor não deve ser considerado responsável por eventuais danos causados por usos impróprios, errados e irrazoáveis.

### SEGURANÇA GERAL

Agradecendo-lhe pela preferência dada a este produto, a Empresa tem a certeza de que do

mesmo irá obter os desempenhos necessários para o Seu uso.

Este produto cumpre com as normas reconhecidas pela técnica e com as disposições relativas à segurança se for correctamente instalado por pessoal qualificado e experiente (instalador profissional).

Se o automatismo for instalado e utilizado correctamente, satisfaz os padrões de segurança no uso. Todavia, é oportuno observar algumas regras de comportamento para evitar problemas acidentais:

- Manter crianças, pessoas e coisas fora do raio de acção do automatismo, especialmente durante o movimento.
- Não permitir que pessoas e crianças fiquem paradas na área de acção do automatismo.
- Este automatismo não é destinado ao uso de crianças ou de pessoas com reduzidas capacidades mentais, físicas e sensoriais, ou pessoas que não possuem os conhecimentos adequados a menos que essas não tenham beneficiado, através da intermediação de uma pessoa responsável pela segurança das mesmas, de vigilância ou de instruções relativas ao uso do aparelho.
- As crianças devem ser vigiadas para se acertar de que não brinquem com o aparelho. Não permitir às crianças de brincar com os dispositivos de controle fixos. Manter os telecomandos afastados das crianças.
- Evitar operar em proximidade de dobradiças ou órgãos mecânicos em movimento.
- Não impedir voluntariamente o movimento da folha e não tentar abrir manualmente a porta se o accionador não tiver sido desbloqueado com o manípulo específico de desbloqueio.
- Não entrar no raio de acção da porta ou do portão motorizados durante o relativo movimento.
- Não deixar transmissores ou outros dispositivos de comando ao alcance de crianças para evitar accionamentos involuntários.
- A activação do desbloqueio manual poderia causar movimentos incontroláveis da porta em presença de avarias mecânicas ou de condições de desequilíbrio.
- No caso de dispositivo de abrir estores: vigiar o estore em movimento e manter afastadas as pessoas enquanto não estiver completamente fechada. Prestar atenção quando se acciona o desbloqueio, se presente, porque o estore aberto poderia cair rapidamente em presença de desgaste ou roturas.
- A rotura ou o desgaste de órgãos mecânicos da porta (parte guiada) tais como por exemplo, cabos, molas, suportes, articulações, guias poderia criar perigos. Fazer controlar periodicamente a instalação por pessoal qualificado e experiente (instalador profissional) de acordo com o indicado pelo instalador ou pelo fabricante da porta.
- Para efectuar qualquer operação de limpeza externa, deve-se interromper a alimentação de rede.
- Manter limpos os elementos ópticos das fotocélulas e os dispositivos de sinalização luminosa. Controlar que ramos e arbustos não interfiram com os dispositivos de segurança.
- Não utilizar o automatismo se o mesmo precisar de intervenções de reparação. Em caso de avaria ou de mau funcionamento do automatismo, cortar a alimentação de rede ao automatismo, não efectuar qualquer tentativa de reparação ou intervenção directa e dirigir-se apenas a pessoal qualificado e experiente (instalador profissional) para efectuar a necessária reparação ou manutenção. Para consentir o acesso, activar o desbloqueio de emergência (se presente).
- Para efectuar qualquer intervenção directa no automatismo ou na instalação não prevista do presente manual, servir-se de pessoal qualificado (instalador profissional).
- Com uma frequência pelo menos anual fazer verificar a integridade e o correcto funcionamento do automatismo por pessoal qualificado e experiente (instalador profissional), em especial, de todos os dispositivos de segurança.
- As intervenções de instalação, manutenção e reparação devem ser documentadas e a relativa documentação deve ser conservada à disposição do utilizador.
- O desrespeito de indicado acima pode criar situações de perigo.

**Tudo aquilo que não é expressamente previsto no manual de uso, não é permitido. O bom funcionamento do operador é garantido só se forem respeitadas as prescrições indicadas neste manual. A empresa não se responsabiliza pelos danos provocados pelo incumprimento das indicações contidas neste manual.**

**Deixando inalteradas as características essenciais do produto, a Empresa reserva-se o direito de efectuar em qualquer momento as alterações que ela achar necessárias para melhorar técnica, construtiva e comercialmente o produto, sem comprometer-se em actualizar esta publicação.**

### ΠΡΟΕΙΔΟΠΟΙΗΣΕΙΣ ΓΙΑ ΤΟ ΧΡΗΣΤΗ (EL)

**ΠΡΟΣΟΧΗ!** Σημαντικές οδηγίες ασφαλείας. Διαβάστε και τηρείτε σχολαστικά όλες τις Προειδοποιήσεις και τις Οδηγίες που συνοδεύουν το προϊόν, καθώς η ακατάλληλη χρήση μπορεί να προκαλέσει ατυχήματα ή βλάβες. Φυλάξτε τις οδηγίες για μελλοντική χρήση και παραδώστε τις σε ενδεχόμενους μελλοντικούς χρήστες της εγκατάστασης.

**Αυτό το προϊόν πρέπει να προορίζεται μόνο για τη χρήση για την οποία έχει ρητά εγκατασταθεί. Οποιαδήποτε άλλη χρήση πρέπει να θεωρείται ακατάλληλη και επομένως επικίνδυνη. Ο κατασκευαστής δεν μπορεί να θεωρηθεί υπεύθυνος για ενδεχόμενες ζημιές από ακατάλληλη, λανθασμένη και παράλογη χρήση.**

### ΓΕΝΙΚΗ ΑΣΦΑΛΕΙΑ

Σας ευχαριστούμε για την εμπιστοσύνη που δείξατε σε αυτό το προϊόν. Η Εταιρεία μας είναι βέβαιη ότι οι επιδόσεις του θα σας ικανοποιήσουν απόλυτα.

Το παρόν προϊόν ανταποκρίνεται στα αναγνωρισμένα τεχνικά πρότυπα και στους κανονισμούς σχετικά με την ασφάλεια αν εγκατασταθεί σωστά από εξειδικευμένο και έμπειρο τεχνικό (επαγγελματία εγκαταστάτη).

Ο αυτοματισμός ανταποκρίνεται στα στάνταρ ασφαλούς χρήσης, εάν έχει εγκατασταθεί και χρησιμοποιείται σωστά. Ωστόσο είναι σκόπιμο να τηρούνται ορισμένοι κανόνες συμπεριφοράς για την αποφυγή ατυχημάτων:

- Άνθρωποι και αντικείμενα πρέπει να βρίσκονται εκτός της ακτίνας δράσης του αυτοματισμού, ιδίως κατά τη διάρκεια της λειτουργίας του.
- Μην επιτρέπετε σε παιδιά να παίζουν ή να στέκονται μέσα στην ακτίνα δράσης του μηχανισμού.
- Ο αυτοματισμός αυτός δεν προορίζεται για χρήση από παιδιά ή από άτομα με μειωμένες διανοητικές, σωματικές ή αισθητήριες ικανότητες, ή από άτομα χωρίς τις απαραίτητες γνώσεις, εκτός και εάν βρίσκονται υπό την επίτηρηση ενός ατόμου που είναι υπεύθυνος για την ασφαλεία τους ή έχουν λάβει οδηγίες για τη χρήση της συσκευής.

- Μην αφήνετε τα παιδιά να παίζουν με τη συσκευή. Μην αφήνετε τα παιδιά να παίζουν με τα χειριστήρια. Φυλάσσετε τα τηλεχειριστήρια μακριά από παιδιά.

- Αποφεύγετε τη λειτουργία κοντά σε μεντεσέδες ή μηχανικά όργανα σε κίνηση.

- Μην εμποδίζετε την κίνηση της πόρτας και μην επιχειρείτε να ανοίξετε με το χέρι την πόρτα εάν δεν έχετε ξεμπλοκάρει τον ενεργοποιητή με τον ειδικό διακόπτη αποσύμπλεξης.

- Μην εισέρχεστε εντός της ακτίνας δράσης της μηχανοκίνητης πόρτας ή καγκελόπορτας κατά τη λειτουργία τους.

- Φυλάξτε τα τηλεχειριστήρια ή άλλα συστήματα ελέγχου μακριά από παιδιά, προκειμένου να αποφύγετε την ακούσια ενεργοποίηση.

- Η ενεργοποίηση της χειροκίνητης αποσύμπλεξης μπορεί να προκαλέσει ανεξέλεγκτη κίνηση της πόρτας σε περίπτωση μηχανικής βλάβης ή συνηθών αστάθειας.

- Σε περίπτωση μηχανισμού ανοίγματος ρολών: παρακολουθείτε τα ρολά σε κίνηση και κρατάτε μακριά τα άτομα μέχρι να κλείσουν εντελώς. Προσέξτε όταν ενεργοποιείτε την αποσύμπλεξη, αν υπάρχει, επειδή τα ανοιχτά ρολά μπορεί να κατέβουν γρήγορα σε περίπτωση φθοράς ή θραύσης.

- Η θραύση ή η φθορά των μηχανικών οργάνων της πόρτας (κινούμενο εξάρτημα), όπως π.χ. συμπτόχοινα, ελατήρια, στηρίγματα, μεντεσέδες, οδηγοί ... μπορεί να είναι επικίνδυνη. Η εγκατάσταση πρέπει να ελέγχεται περιοδικά από εξειδικευμένο και έμπειρο τεχνικό (επαγγελματία εγκαταστάτη) σύμφωνα με τα όσα υποδεικνύονται από τον εγκαταστάτη ή από τον κατασκευαστή της πόρτας.

- Πριν από τον εξωτερικό καθαρισμό πρέπει να διακόπτετε την ηλεκτρική τροφοδοσία.

- Διατηρείτε καθαρούς τους φακούς των φωτοκυττάρων και των συστημάτων φωτεινής σήμανσης. Βεβαιωθείτε ότι τα συστήματα ασφαλείας δεν καλύπτονται από κλαδιά και θάμνους.

- Μη χρησιμοποιείτε το μηχανισμό εάν απαιτεί επισκευή. Σε περίπτωση βλάβης ή δυσλειτουργίας του αυτοματισμού, διακόψτε την τροφοδοσία, μην προσπαθήσετε να τον επισκευάσετε ή να επεξεργαστείτε άμεσα και απευθυνθείτε μόνο σε εξειδικευμένο και έμπειρο τεχνικό (επαγγελματία εγκαταστάτη) για την απαραίτητη επισκευή ή συντήρηση. Για να επιτρέψετε την πρόσβαση, ενεργοποιήστε το σύστημα αποσυμπλέξης έκτακτης ανάγκης (εάν υπάρχει).
- Για οποιαδήποτε άμεση επέμβαση στον αυτοματισμό ή στην εγκατάστασή του δεν προβλέπεται από τις παρούσες οδηγίες, απευθυνθείτε σε εξειδικευμένο και έμπειρο τεχνικό (επαγγελματία εγκαταστάτη).
- Τούλαχιστον μία φορά το χρόνο η ακεραιότητα και η σωστή λειτουργία του αυτοματισμού πρέπει να ελέγχεται από εξειδικευμένο και έμπειρο τεχνικό (επαγγελματία εγκαταστάτη) και ειδικά όλες οι διατάξεις ασφαλείας.
- Οι επιμβάσεις εγκατάστασης, συντήρησης και επισκευής πρέπει να καταγράφονται και τα σχετικά έγγραφα να είναι στη διάθεση του χρήστη.
- Η μη τήρηση των παραπάνω μπορεί να δημιουργήσει καταστάσεις κινδύνου.

**Όλα όσα δεν προβλέπονται ρητά από τις οδηγίες χρήσης, πρέπει να θεωρούνται ως απαγορευμένα. Η καλή λειτουργία του ενεργοποιητή εξασφαλίζεται μόνον εάν τηρούνται οι οδηγίες που αναγράφονται στο παρόν εγχειρίδιο. Η εταιρεία δεν φέρει καμία ευθύνη για βλάβες που οφείλονται στη μη τήρηση των οδηγιών του παρόντος εγχειρίδιου. Διατηρώντας αμετάβλητα τα βασικά χαρακτηριστικά του προϊόντος, η εταιρεία διατηρεί το δικαίωμα να επιφέρει ανά πάσα στιγμή τις αλλαγές που θεωρεί αναγκαίες για την τεχνική, κατασκευαστική και εμπορική βελτίωση του προϊόντος, χωρίς καμία υποχρέωση ενημέρωσης του παρόντος φυλλαδίου.**

## OSTRZEŻENIA DLA UŻYTKOWNIKA (PL)

**UWAGA! Ważne informacje dotyczące bezpieczeństwa. Należy przeczytać i dokładnie stosować się do Zaleceń oraz do Instrukcji dołączonych do produktu, ponieważ nieprawidłowa eksploatacja może spowodować obrażenia osób, zwierząt oraz uszkodzenie przedmiotów. Instrukcję należy przechować w celu umożliwienia skorzystania z niej w przyszłości oraz przekazać ją ewentualnym nowym użytkownikom urządzenia. Produkt ten należy eksploatować wyłącznie w sposób, do jakiego jest on przeznaczony. Każdy inny sposób użytkowania jest uznawany za nieprawidłowy, a zatem stwarzający zagrożenie. Producent nie ponosi odpowiedzialności za ewentualne szkody spowodowane nieprawidłową, błędną lub nieracjonalną eksploatacją.**

### BEZPIECZEŃSTWO OGÓLNE

- Dziękujemy Państwu za zakup naszego produktu. Jesteśmy przekonani, że sprostano Państwu oczekiwaniom.
- Jeżeli produkt ten jest prawidłowo zainstalowany przez osoby o odpowiednich umiejętnościach i kwalifikacjach (zawodowy monter), spełnia wymogi norm technicznych oraz przepisów z zakresu bezpieczeństwa.
- Prawidłowo zainstalowana i użytkowana automatyka spełnia standardy bezpiecznej eksploatacji. Niemniej jednak należy przestrzegać pewnych zasad postępowania, aby uniknąć przypadkowych zdarzeń.
- Dzieci, osoby i przedmioty powinny się znajdować poza zasięgiem działania automatyki, szczególnie podczas jej pracy.
  - Nie pozwalaj dzieciom na zabawy lub przebywanie w zasięgu działania automatyki.
  - Automat ten nie jest przeznaczony do użytku przez dzieci ani przez osoby o ograniczonych zdolnościach umysłowych, fizycznych lub dotykowych, ani też przez osoby nieposiadające odpowiedniej wiedzy, chyba że działają one pod opieką osoby odpowiedzialnej za ich bezpieczeństwo, która je nadzoruje lub przekazuje informacje na temat obsługi urządzenia.
  - Dzieci należy nadzorować, aby nie bawiły się urządzeniem. Nie pozwalaj dzieciom na zabawy nieruchomymi urządzeniami sterowniczymi. Piloty przechowywać poza zasięgiem dzieci.
  - Nie wykonywać żadnych czynności w pobliżu zawiasów ani poruszających się mechanizmów.
  - Nie hamować ruchu skrzydła ani nie próbować podnosić bramy ręcznie, jeżeli siłownik nie został odblokowany przy pomocy odpowiedniego pokręta zwalniającego.
  - Nie wkładać na obszar działania bramy napędzanej silnikowo podczas jej pracy.
  - Nie zostawiać pilotów radiowych ani innych urządzeń sterowniczych w zasięgu dzieci, aby nie dopuścić do przypadkowego uruchomienia urządzenia.
  - Aktywacja ręcznego odblokowania w połączeniu z awariami mechanicznymi lub niewyważeniem elementów mogłaby spowodować niekontrolowany ruch bramy.
  - W przypadku mechanizmu podnoszącego bramę roletowe: obserwować ruch bramy roletovej i nie pozwalać nikomu na zbliżanie się aż nie będzie całkowicie zamknięta. Jeżeli korzystamy z mechanizmu zwalniającego, należy zachować ostrożność, ponieważ w przypadku zużycia części lub ich uszkodzenia podniesiona brama może gwałtownie spaść.
  - Uszkodzenie lub zużycie mechanicznych części bramy (części przesuwne), takich jak na przykład kabli, sprężyn, wsporników, zawiasów, przewodnic... może być przyczyną zaistnienia niebezpiecznej sytuacji. Należy dokonywać okresowych przeglądów instalacji. Przeglądy należy zlecać osobom o odpowiednich umiejętnościach i kwalifikacjach (zawodowy monter), zgodnie z zaleceniami montera lub producenta bramy.
  - Przed każdym czyszczeniem elementów zewnętrznych należy odłączyć zasilanie.
  - Utrzymywanie w czystości elementy optyczne fotokomórek oraz sygnalizatory świetlne. Sprawdzić czy gałęzie i krzewy nie zakłócają pracy zabezpieczeń (fotokomórek).
  - Jeżeli automatyka wymaga naprawy, nie wolno jej używać. W przypadku awarii lub nieprawidłowej pracy automatyki należy odłączyć zasilanie sieciowe i nie wykonywać samodzielnymi napraw ani żadnych czynności bezpośrednio na urządzeniu, lecz zwrócić się do osób o odpowiednich umiejętnościach i kwalifikacjach (zawodowy monter), które wykonają niezbędne naprawy lub czynności konserwacyjne. Aby umożliwić im dostęp do urządzenia, włączyć odblokowanie awaryjne (jeżeli jest).
  - W przypadku wykonywania jakiegokolwiek czynności bezpośrednio na automacie lub na instalacji, która nie została przedstawiona w niniejszej instrukcji, należy zwrócić się do osób o odpowiednich umiejętnościach i kwalifikacjach (zawodowy monter).
  - Co najmniej raz w roku zlecać osobom o odpowiednich umiejętnościach i kwalifikacjach (zawodowy monter) przegląd integralności i pracy automatyki, w szczególności wszystkich zabezpieczeń.
  - Czynności montażowe, konserwacyjne oraz naprawy należy odnotowywać, a odpowiednią dokumentację przechowywać i udostępniać użytkownikowi.
  - Nie zastosowanie się do powyższego może być przyczyną zaistnienia niebezpiecznych sytuacji.

**Wszelkie zagadnienia, które nie zostały wyraźnie przedstawione w instrukcji obsługi, należy uznać za niedozwolone. Prawidłową pracę urządzenia zapewnia wyłączanie i przestanie zaleceń zawartych w niniejszej instrukcji. Producent nie odpowiada za szkody spowodowane nieprzestrzeganiem zaleceń zawartych w niniejszej instrukcji. Producent zastrzega sobie prawo do wprowadzenia w każdym momencie modyfikacji, dzięki którym poprawia się parametry techniczne, konstrukcyjne i handlowe produktu, pozostawiając niezmienione jego cechy podstawowe, bez konieczności aktualizacji niniejszej publikacji.**

## ΠΡΕΔΥΠΕΡΕΔΕΙΣ ΚΑΙ ΣΥΜΒΟΥΛΕΣ ΓΙΑ ΤΟΝ ΧΡΗΣΤΗ (RYC)

**ВНИМАНИЕ! Важные инструкции по технике безопасности. Прочитайте и внимательно соблюдайте все меры предосторожности и инструкции, сопровождающие изделие, поскольку использование не по назначению может причинить вред людям, животным или имуществу. Сохраните инструкции, чтобы можно было проконсультироваться с ними в будущем и передать их всем иным возможным пользователям установки. Это изделие должно быть использовано только в целях, для которых оно было специально установлено. Любое другое использование будет считаться использованием не по назначению и, следовательно, опасным. Изготовитель не будет нести ответственность за возможный ущерб, вызванный использованием не по назначению, ошибочной или неразумной эксплуатацией.**

## ОБЩИЕ ПРАВИЛА ПО ТЕХНИКЕ БЕЗОПАСНОСТИ

- Наша Компания благодарит Вас за выбор данного изделия и выражает уверенность в том, что с ним Вы приобретете все эксплуатационные качества, необходимые для Ваших целей. Данное изделие соответствует нормам, действующим в технической сфере, а также предписаниям по технике безопасности, если оно было надлежащим образом установлено квалифицированным и опытным персоналом (профессиональным монтажником).
- Автоматическое оборудование при правильном монтаже и эксплуатации удовлетворяет стандартам по безопасности использования. Тем не менее, для предупреждения случайных неполадок рекомендуется соблюдать некоторые правила поведения:
- В радиусе действия автоматики, особенно при ее работе, не должно находиться детей и взрослых, а также всевозможных предметов.
  - Не разрешайте детям играть или находиться в радиусе действия автоматики.
  - Данный механизм не предназначен для эксплуатации детьми или лицами с ограниченными умственными, физическими или сенсорными способностями, а также недееспособными лицами, использование возможно только через посредство лица, ответственного за их безопасность, под его надзором и с соблюдением руководства по эксплуатации механизма.
  - Необходимо присматривать за детьми, чтобы быть уверенным, что они не играют с механизмом. Не разрешайте детям играть с фиксированными регуляторами. Хранить пульты дистанционного управления в недоступном для детей месте.
  - Избегайте работы вблизи шарниров или движущихся механических органов.
  - Нельзя препятствовать движению створки или пытаться открыть вручную дверь, если не был разблокирован исполнительный механизм при помощи специальной рукоятки разблокировки.
  - Нельзя находиться в радиусе действия моторизованной двери или моторизованных ворот во время их движения.
  - Не оставляйте пульт радиоуправления или другие управляющие устройства в зоне досягаемости детей, чтобы не допустить непроизвольного запуска автоматики.
  - Подключение устройства ручного разблокирования может вызвать неконтролируемые движения двери при наличии механических повреждений или условий нарушения равновесия.
  - Если есть устройство открытия рольставен: внимательно следите за движущимися рольставнями, не подпускайте близко людей, пока они не закрыты полностью. Необходимо с большой осторожностью включать разблокирование, если оно есть, поскольку открытые рольставни могут быстро упасть в случае износа или поломки.
  - Поломка или износ таких механических компонентов двери (ведомой части), как, например, кабелей, пружин, опор, петель, направляющих, может породить опасность. Поручайте периодическую проверку установки квалифицированному и опытному персоналу (профессиональному монтажнику) согласно указаниям монтажника или изготовителя двери.
  - Для проведения любых операций наружной очистки отключайте оборудование от электросети.
  - Содержите в чистоте оптические устройства фотоэлементов и устройств световой сигнализации. Проверяйте, чтобы ветки и кустарники не мешали работе предохранительных устройств.
  - Не используйте автоматическое устройство, если оно требует ремонта. В случае повреждения или неисправности в работе автоматики отключите электропитание, не пытайтесь отремонтировать или провести любые работы непосредственно на автомате, обратитесь за помощью к квалифицированному и опытному персоналу (профессиональному монтажнику) для осуществления необходимого ремонта или техобслуживания. Для обеспечения доступа включите аварийное разблокирование (если есть).
  - Для проведения непосредственно на автомате или установке любых работ, не предусмотренных в данном руководстве, обращайтесь к квалифицированному и опытному персоналу (профессиональному монтажнику).
  - Ежегодно поручайте проверку целостности и исправной работы автоматики квалифицированному и опытному персоналу (профессиональному монтажнику), в особенности всех предохранительных устройств.
  - Операции по установке, техобслуживанию и ремонту должны быть задокументированы, а соответствующая документация должна быть в распоряжении пользователя.
  - Несоблюдение вышеуказанных требований может привести к возникновению опасных ситуаций.

**Все, что прямо не предусмотрено в настоящем руководстве по эксплуатации, не разрешено. Исправная работа исполнительного механизма гарантируется только при соблюдении указаний, приведенных в данном руководстве. Компания не несет ответственность за ущерб, причиненный в результате несоблюдения указаний, приведенных в данном руководстве. Оставляя неизменными существенные характеристики изделия, Компания оставляет за собой право в любой момент по собственному усмотрению и без предварительного уведомления вносить в изделие надлежащие изменения, улучшающие его технические, конструктивные и коммерческие свойства.**

## UPOZORNĚNÍ PRO UŽIVATELE (CZ)

**POZOR! Důležité bezpečnostní pokyny. Pozorně si přečtete a dodržujte upozornění a pokyny, které doprovázejí tento výrobek, protože nesprávná instalace může způsobit škody na lidech, zvířatech nebo věcech. Návod si uložte pro pozdější potřebu a poskytněte jej případným dalším osobám používajícím zařízení. Tento výrobek se smí používat pouze k účelu, ke kterému byl výslovně instalován. Každé jiné použití se považuje za nevhodné a tedy nebezpečné. Výrobce nemůže být zodpovědný za případné škody, které vznikly nesprávným, chybným nebo neracionálním použitím.**

### BEZPEČNOST OBECNĚ

- Děkujeme, že jste si vybrali tento výrobek. Jsme si jisti, že jeho vlastnosti zcela uspokojí Vaše potřeby. Tento výrobek odpovídá uznávaným technickým normám a bezpečnostním předpisům, pokud je správně nainstalován kvalifikovaným a odborným personálem (profesionální instaláční technik). Pokud se automatický systém instaluje a používá správně, splňuje při používání bezpečnostní standard. Je však nutné dodržovat některá pravidla chování, aby nedocházelo k náhodným nehodám:
- Děti, osoby a věci musí být mimo akční rádius automatického systému, zvláště pak během pohybu.
  - Nenechte děti hrát si nebo setrvávat v akčním rádiu automatického systému.
  - Tento automatický systém není určen k používání osobami, včetně dětí, se sníženými psychologickými, fyzickými a vjemovými schopnostmi nebo osobami, které nemají vhodné znalosti, pokud nebyly poučeny o obsluze nebo na ně během používání nedohlížela osoba zodpovědná za jejich bezpečnost.
  - Děti musí být pod dohledem, aby se zajistilo, že si se zařízením nebudou hrát. Nedovolte dětem hrát si s ovládacími prvky. Dálkové ovládání nepatří do rukou dětí.
  - Zamezte činnostem v blízkosti závěsů nebo pohybujících se mechanických orgánů.
  - Nezastavujte pohyb křídel vrat a nesnažte se vrata otevřít ručně, pokud nedošlo k odjštění akčního členu příslušným odjišťovacím kolečkem.
  - Nevstupujte do akčního rádia dveří nebo vrat s motorovým pohonem během jejich činnosti.
  - Rádiové ovládání či jiná ovládací zařízení nenechávejte v dosahu dětí, aby nedocházelo k nechtěnému ovládání.
  - Ruční odjštění by mohlo způsobit nekontrolované pohyby vrat, pokud zároveň došlo k mechanickým závadám nebo stavu nevyváženosti.
  - V případě mechanismu na otvírání žaluzií: sledujte žaluzii při pohybu a udržujte všechny osoby v bezpečné vzdálenosti, dokud žaluzie není úplně zavřená. Dávejte pozor, když se provádí odjštění, pokud existuje, protože otevřená žaluzie by v případě opotřebení nebo poškození mohla rychle spadnout.
  - Poškození nebo opotřebení mechanických orgánů dveří (vedená část), jako například kabely, pružiny, držáky, závěsy, vedení... by mohlo způsobit nebezpečí. Pravidelně nechte zařízení zkontrolovat kvalifikovaným a zkušeným personálem (profesionální instaláční technik) podle údajů instalační technika nebo výrobce dveří.
  - Pro jakoukoli činnost při vnějším čištění odpojte elektrické napájení.

**Bft Spa**

Via Lago di Vico, 44  
36015 Schio (VI)  
T +39 0445 69 65 11  
F +39 0445 69 65 22  
→ [www.bft.it](http://www.bft.it)

**SPAIN**

**BFT GROUP ITALIBERICA DE AUTOMATISMOS S.L.**  
08401 Granollers - (Barcelona)  
[www.bftautomatismos.com](http://www.bftautomatismos.com)

**FRANCE**

**AUTOMATISMES BFT FRANCE**  
69800 Saint Priest  
[www.bft-france.com](http://www.bft-france.com)

**GERMANY**

**BFT TORANTRIEBSSYSTEME GmbH**  
90522 Oberasbach  
[www.bft-torantriebe.de](http://www.bft-torantriebe.de)

**UNITED KINGDOM**

**BFT AUTOMATION UK LTD**  
Stockport, Cheshire, SK7 5DA  
[www.bft.co.uk](http://www.bft.co.uk)

**IRELAND**

**BFT AUTOMATION LTD**  
Dublin 12

**BENELUX**

**BFT BENELUX SA**  
1400 Nivelles  
[www.bftbenelux.be](http://www.bftbenelux.be)

**POLAND**

**BFT POLSKA SP. Z O.O.**  
05-091 ZĄBKI  
[www.bft.pl](http://www.bft.pl)

**CROATIA**

**BFT ADRIA D.O.O.**  
51218 Drazice (Rijeka)  
[www.bft.hr](http://www.bft.hr)

**PORTUGAL**

**BFT SA-COMERCIO DE AUTOMATISMOS E MATERIAL DE SEGURANCIA**  
3020-305 Coimbra  
[www.bftportugal.com](http://www.bftportugal.com)

**CZECH REPUBLIC**

**BFT CZ S.R.O.**  
Praha  
[www.bft.it](http://www.bft.it)

**TURKEY**

**BFT OTOMATIK KAPI SISTEMELERI SANAY VE**  
Istanbul  
[www.bftotomasyon.com.tr](http://www.bftotomasyon.com.tr)

**RUSSIA**

**BFT RUSSIA**  
111020 Moscow  
[www.bftprus.ru](http://www.bftprus.ru)

**AUSTRALIA**

**BFT AUTOMATION AUSTRALIA PTY LTD**  
Wetherill Park (Sydney)  
[www.bftaustralia.com.au](http://www.bftaustralia.com.au)

**U.S.A.**

**BFT USA**  
Boca Raton  
[www.bft-usa.com](http://www.bft-usa.com)

**CHINA**

**BFT CHINA**  
Shanghai 200072  
[www.bft-china.cn](http://www.bft-china.cn)

**UAE**

**BFT Middle East FZCO**  
Dubai