



D812914 10598_02 30-03-17

ВЫЕЗДНАЯ СТАНЦИЯ ДЛЯ АВТОНОМНЫХ ПАРКОВОЧНЫХ СИСТЕМ

Версия прошивки

2.21



РУКОВОДСТВО ПО УСТАНОВКЕ И ЭКСПЛУАТАЦИИ

Espas 20U

BFT



AZIENDA CON SISTEMA DI GESTIONE
INTEGRATO CERTIFICATO DA DNV
= UNI EN ISO 9001:2008 =
UNI EN ISO 14001:2004

Attenzione! Leggere attentamente le "Avvertenze" all'interno! **Caution!** Read "Warnings" inside carefully!
Attention! Veuillez lire attentivement les Avertissements qui se trouvent à l'intérieur! **Achtung!** Bitte lesen Sie aufmerksam die „Hinweise“ im Inneren!
¡Atención! Leer atentamente las "Advertencias" en el interior! **Let op!** Lees de "Waarschuwingen" tigre aan de binnenkant zorgvuldig!

СОДЕРЖАНИЕ

1 - ВВЕДЕНИЕ	3
2 - ОБЩАЯ БЕЗОПАСНОСТЬ	4
3 - ПЕРЕДНЯЯ ПАНЕЛЬ СТАНЦИИ Espas 20U	5
4 - РАБОТА	5
5 - ПОРЯДОК ПРОЕЗДА (с билетом, в нормальном режиме)	6
6 - ХАРАКТЕРИСТИКИ БИЛЕТА	7
6.1 - <i>ВЫЕЗДНОЙ БИЛЕТ АВТОМАТИЧЕСКОЙ СТАНЦИИ Espas 20 P</i>	7
6.2 - <i>ВЫЕЗДНОЙ БИЛЕТ ВАЛИДАТОРА Espas 20 T</i>	8
7 - РАСПОЛОЖЕНИЕ МОНТАЖНЫХ ОСНОВАНИЙ	9
8 - РАСПОЛОЖЕНИЕ ПЕ ТЛЕВЫХ ДАТЧИКОВ	9
9 - КРЕПЛЕНИЕ СТАНЦИИ	10
10 - ПОДКЛЮЧЕНИЕ	10
10.1 - <i>КОЛОДКА ПОДКЛЮЧЕНИЯ</i>	11
11 - СТРУКТУРНАЯ КОНФИГУРАЦИЯ МЕНЮ	12
12 - 1 МЕНЮ ПРОГРАММИРОВАНИЯ	13
12.1 - <i>УСТАНОВКА ЛЬГОТНОГО ВРЕМЕНИ</i>	14
12.2 - <i>КОНФИГУРАЦИЯ КАРТОЧЕК ОПЕРАТОРА</i>	14
12.3 - <i>УСТАНОВКА ДАТЫ</i>	15
12.4 - <i>УСТАНОВКА ВРЕМЕНИ</i>	15
13 - 2 МЕНЮ ПРОГРАММИРОВАНИЯ	16
14 - ПЛАНОВОЕ ТЕХОБСЛУЖИВАНИЕ	18
14.1 - <i>ГРАФИК ТЕХОБСЛУЖИВАНИЯ</i>	19
12 - ТЕХНИЧЕСКИЕ ХАРАКТЕРИСТИКИ	20

Благодарим Вас за покупку этого продукта. Компания VFT уверена, что вас удовлетворит представленный продукт. Внимательно прочитайте документы, прилагаемые к этому изделию, поскольку они содержат важную информацию о безопасности, установке, эксплуатации и обслуживанию. Этот продукт соответствует общепринятым техническим нормам и правилам безопасности. Мы заявляем, что продукт соответствует следующим Европейским директивам: 2014/35/CE и 2014/30/CE с последующими поправками.

1 - ВВЕДЕНИЕ

Станция Espas 20I - это устройство, предназначенное для обеспечения полного контроля точки въезда на автоматизированную автостоянку Espas 20.

Она работает в системе с другими станциями Espas 20. Для автоматизации большего количества точек въезда и выезда, может быть подключено более одной станции.

Станция имеет:

- стальной корпус с защитным электрофорезным и полиэфирным покрытием;
- термопринтер для фальцованных билетов;
- 4000 билетов (билеты не входят в стандартную комплектацию);
- считыватель RFID 125кГц бесконтактных карт абонементов;
- ЖК-дисплей 20x2 отображающий инструкции для пользователей;
- оптический сканер штрих-кода билета (опция для Espas 20 Hotel);
- кнопка для отображения сообщения SOS или входящего вызова с помощью цифровой или IP-системы (опция).

Плата управления Deneb поставляется производителем со стандартными настройками.

Любые изменения производятся с помощью джойстика и дисплея, установленных на плате Deneb, следуя инструкциям, приведенным в этом документе.

Основные характеристики платы управления Deneb:

- 16-значный, съемный ЖК-дисплей и джойстик для программирования всех функций станции;
- календарные часы;
- флеш-память для хранения рабочей конфигурации;
- управление карточками клиента и абонементами;
- разъемы Molex для быстрого и безопасного подключения проводки;
- входы и выходы для подключения к любому типу электромеханического шлагбаума;
- возможность управления дополнительными входами для удаленного открытия шлагбаума, если это необходимо.

2 - ОБЩАЯ БЕЗОПАСНОСТЬ



ВНИМАНИЕ!

Неправильная установка или неправильное использование может привести к травмированию людей, животных или ущербу имущества.

Внимательно прочитайте документацию, поставляемую с продуктом.

В ней содержатся указания по безопасности, установке, использованию и обслуживанию.

- Упаковочный материал (пластик, картон, полистирол и т.д.) утилизируйте в соответствии с действующими правилами. Держите пластиковые мешки вне досягаемости.
- Для использования, храните инструкции вместе с технической литературой.
- Данный продукт разработан и изготовлен исключительно для использования, указанного в данной документации. Другое применения может стать источником повреждения изделия и источником опасности.
- Компания не несет ответственности в результате неправильного или любого другого использования, кроме той, которая в настоящей документации.
- Не устанавливайте изделие во взрывоопасной атмосфере.
- Элементы системы соответствуют следующим европейским директивам: 2014/30/ЕЕС, 2014/35/ЕЕС, 2006/42/ЕЕС с последующими изменениями. Для всех стран, за пределами ЕЕС, в дополнение к действующим национальным стандартам, мы рекомендуем соблюдать вышеуказанные правила хорошего уровня безопасности, применяя соответствующие заводские конструктивные элементы.
- Установка должна осуществляться в соответствии с Европейскими Директивами: 2014/30/ЕЕС, 2014/35/ЕЕС, 2006/42/ЕЕС с последующими изменениями.
- Отключите питание перед проведением любых работ в системе.
- Установите дифференциальный биполярный автоматический выключатель 16А, кривая С Icc бкА с блокировкой 0,03 мА источника питания.
- Проверьте правильность подключения заземления. Все металлические части и все компоненты системы должны соединяться с клеммой заземления.
- Применяйте все устройства безопасности в соответствии со всеми применимыми директивами и техническими стандартами.
- Установите надлежащие знаки, запрещающие проход пешеходов в этой зоне.
- Компания не несет ответственность, связанную с эксплуатацией и безопасностью, если в автоматической системе используются компоненты других производителей.
- Используйте только оригинальные запчасти для техобслуживания или ремонта.
- Не вносите каких-либо изменений в компоненты автоматики, если они не одобрены Компанией.
- Проинструктируйте пользователей о применяемой системе управления и ручного управления в случае аварийной ситуации.
- Не допускайте взрослых и детей в область вокруг автоматики.
- Не оставляйте пульта дистанционного управления в пределах досягаемости детей, с тем, чтобы избежать случайного включения системы.
- Пользователь не должен самостоятельно производить ремонт автоматической системы, а должен обратиться к квалифицированному персоналу.
- Все, что прямо не предусмотрено в настоящей инструкции, не допускается.
- Установка должна осуществляться с использованием устройств безопасности и управления в соответствии с EN 12978.

3 - ПЕРЕДНЯЯ ПАНЕЛЬ СТАНЦИИ Espas 20I

На передней панели расположены элементы необходимые для пользования станцией. Панель расположена на такой высоте, чтобы водителям легко было пользоваться ей.

- A** - Кнопка для отображения номера экстренной помощи для звонка или записи звонка с цифровой или IP-системы (опция)
- B** - Буквенно-цифровой LED-дисплей 20x2 для вывода информации на экран.
- C** - Бесконтактный считыватель RFID 125 кГц карт и абонементов пользователей.
- D** - Сканер парковочного и сезонного билета или приемное устройство для автоматического считывания парковочного билета.

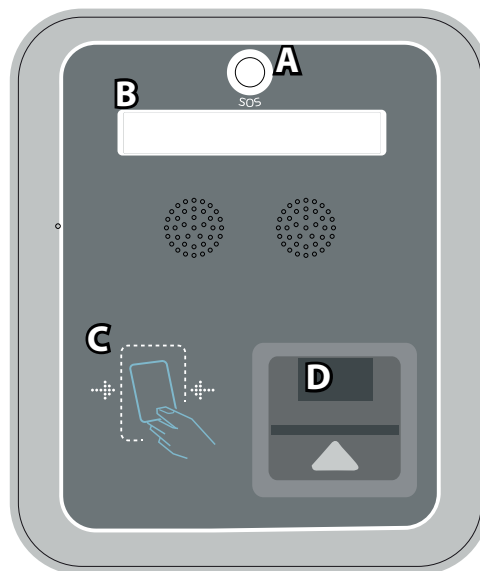

4 - РАБОТА

Станция выезда Espas 20U работает следующим образом:

Режимы работы	Описание
НОРМАЛЬНЫЙ	Станция позволяет выехать пользователям, у которых парковочный билет, имеют одноразовую карту или абонементную карту.
КАРТА только	Только по картам.
БИЛЕТ только	Только по отрывным билетам.
АВТОМАТИЧЕСКИЙ	Шлагбаум открывается при наезде транспорта на петлю присутствия и закрывается, когда съезжает с петли безопасности.
ОТКРЫТО	Шлагбаум постоянно открыт.
ЗАКРЫТО	Шлагбаум постоянно закрыт.

Установить режим работы можно с помощью меню платы Deneb. Следуйте инструкциям в главе **“СТРУКТУРНАЯ КОНФИГУРАЦИЯ МЕНЮ”**.

5 - ПОРЯДОК ПРОЕЗДА (с билетом, в нормальном режиме)

Espas 20U обнаруживает транспорт с помощью петли присутствия. В этот момент дисплей включается с сообщением "ПОДНЕСИТЕ БИЛЕТ ИЛИ ПРИЛОЖИТЕ КАРТУ".

- Водитель должен предъявить свой билет, держа его в зоне чтения на передней части станции (точка D), чтобы он был прочитан сканером. В случае отказа, водитель должен вставить билет в соответствующий слот (точка D).
- Если штрих-код принимается, как регулярно оплачиваемый, или происходит считывание в течении измененного времени, станция открывает шлагбаум.

Espas 20U позволяет открыть шлагбаум после признания билета действительным. Станция будет держать шлагбаум открытым до тех пор, пока клиент не проедет его. Это достигается благодаря петле безопасности, установленной под стрелой шлагбаума.

6 - ХАРАКТЕРИСТИКИ БИЛЕТА

6.1 - ВЫЕЗДНОЙ БИЛЕТ ПЛАТЕЖНОГО ТЕРМИНАЛА Espas 20 P

Espas 20U считывает билеты, по которым информация об оплате на Espas 20 P, или Espas 20 T хранятся, как обычные билеты, в течение установленного льготного времени.

D812914 10598_02

Название парковки, три строки

Штрих-код вывода

Штрих-код в формате 2D QR CODE

Штрих-код выезда

Уплаченная сумма

Время и дата оплаты билета

Дата и время въезда на парковку

Станция напечатавшая билет

Номер выданного билета

Дополнительно любая информация



Билет для предъявления на станции выезда это тот же билет, который выдается при въезде и перепечатывается на автоматической станции Espas 20 P после оплаты парковки. Билет напечатан со всей информацией, касающейся даты и времени въезда, а также оплаты. Эта информация отображается в виде открытого текста и в одномерном формате штрих-кода. Благодаря этим кодам станция Espas 20U может прочитать действующий билет и разрешить выезд. После того, как билет прочитан, он помещается в "черный список", чтобы его нельзя было использовать снова.

6.2 - ВЫЕЗДНОЙ БИЛЕТ ВАЛИДАТОРА Espas 20 T

Espas 20U считывает билет, где вся информация, касательно оплаты на Espas 20T, сохраняется в таблице валидаторов.

Название парковки, три строки

Штрих-код в формате EAN13

Уплаченная сумма

Время и дата оплаты билета

Дата и время въезда на парковку

Название устройства, выдавшего билет

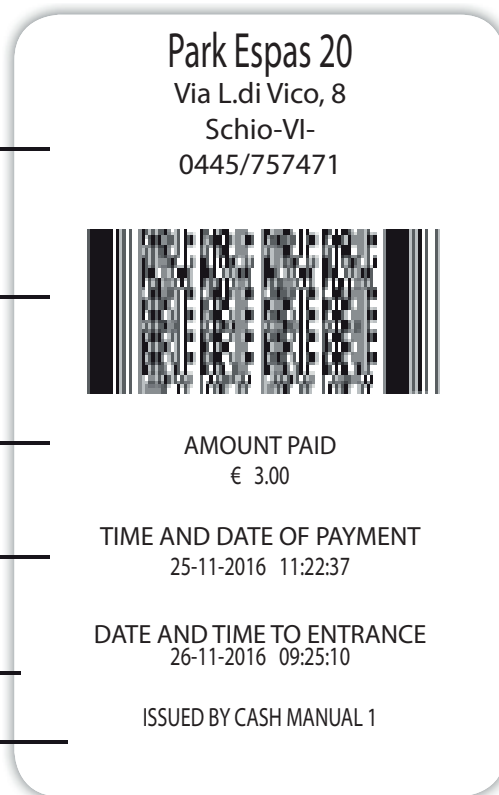

В билете напечатана вся информация, касающаяся даты и времени въезда на автостоянку. Эта информация в открытом тексте. Информация об оплате, сумме, дате и времени отображается, как в виде открытого текста, так и в виде штрих-кода 2D.

Клиент с входным билетом идет на станцию оплаты, чтобы оплатить парковку. Оператор представляет его валидатору Espas 20T, который рассчитывает сумму оплаты и печатает действующий билет на выезд. Водитель может использовать его в течение GRACE TIME.

Льготное время при въезде

После оформления въездного билета, можно покинуть парковку, используя тот же билет на станции выезда, в течение заранее установленного времени, называемого GRACE TIME. Этот параметр можно установить на въездной станции с помощью меню платы Deneb.

Льготное время выезда

Этот параметр показывает время в минутах, после оплаты, которое имеет водитель для выезда. Этот параметр должен быть установлен на выездной станции Espas 20U.

Черный список

Станция Espas 20 оснащена системой управления черным списком, которая предотвращает неприятные мошенничества против менеджера парковки.

Фактически, невозможно выехать с парковки, предъявив использованный билет, еще раз.

7 - РАСПОЛОЖЕНИЕ МОНТАЖНЫХ ОСНОВАНИЙ

Проезд должен быть расположен таким образом, чтобы транспортные средства могли свободно подъехать к станции. Избегайте крутых поворотов до или после станции. Площадка проезда должна быть ровной и горизонтальной.

Внимание! Для получения более подробной информации см. схемы установки.

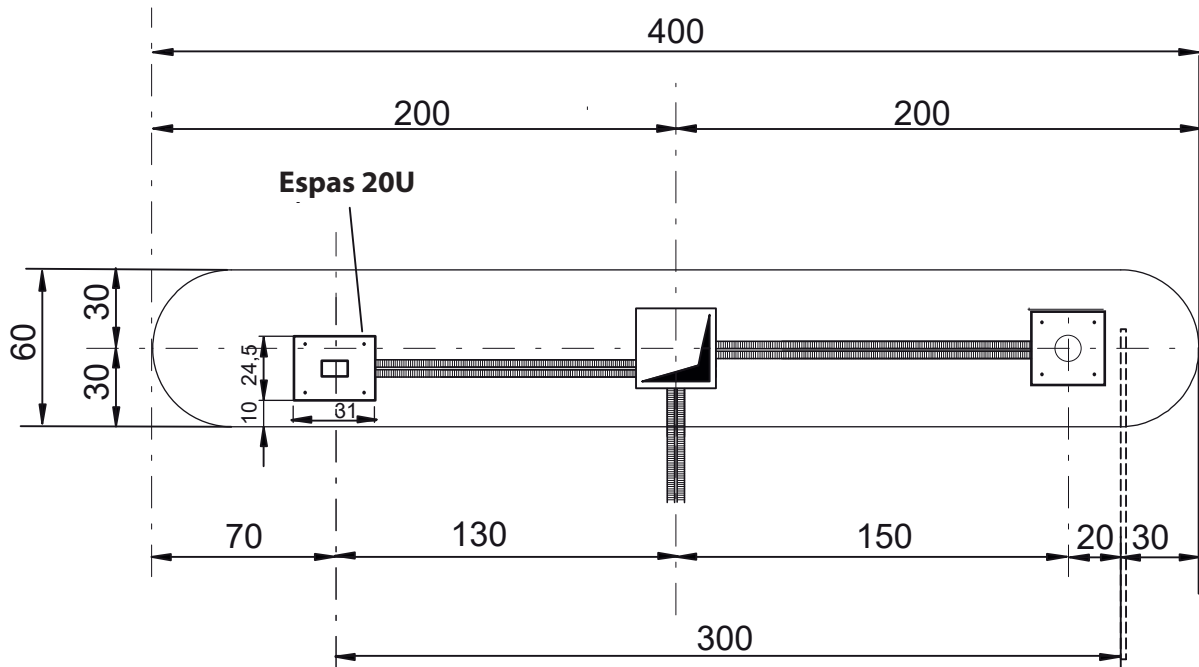

8 - РАСПОЛОЖЕНИЕ ПЕТЛЕВЫХ ДАТЧИКОВ

Петли должны прокладываться, как показано на чертеже:

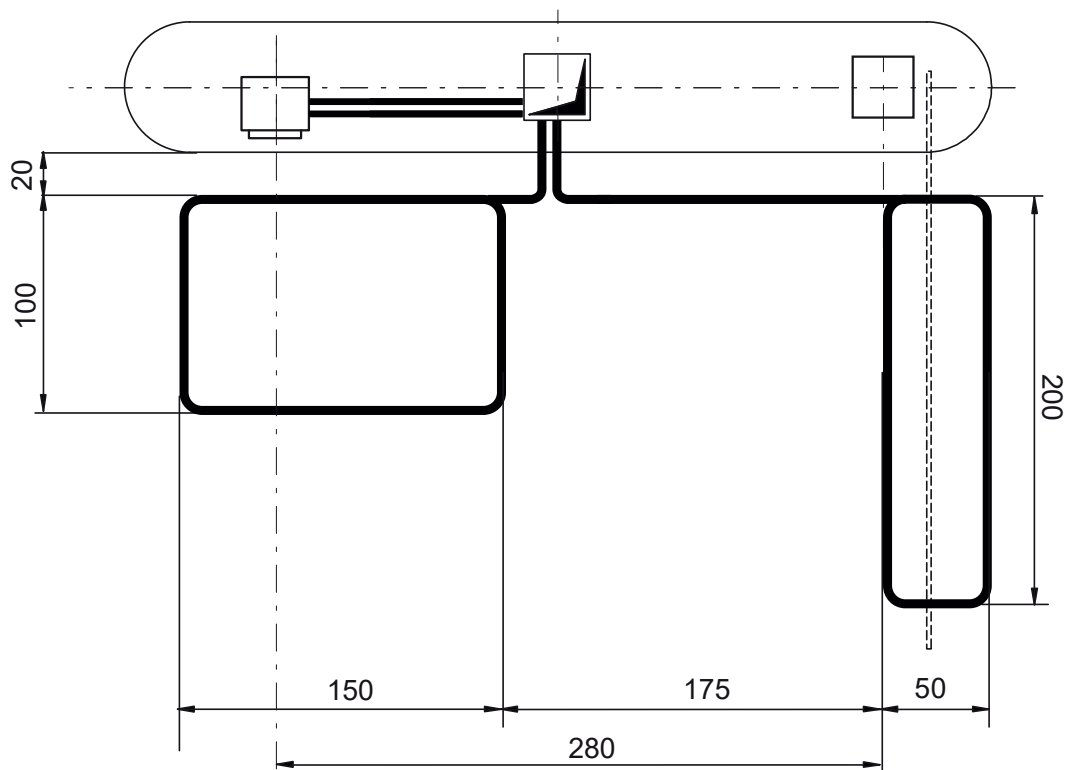

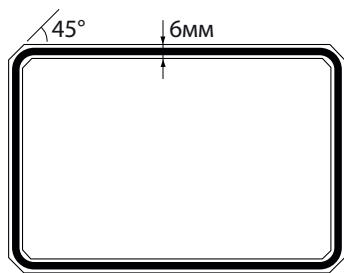

Петля укладывается в канавку шириной 10 мм, со скошенными под 45° углами, во избежание повреждения проводов, из которых состоит петля.

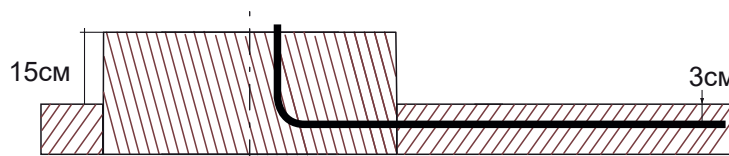

Петля укладывается в канавку глубиной, приблизительно, 3 см от поверхности и покрывается защитной эпоксидной смолой, например, полиуретановый герметик SUPERFLEX PUR или аналогичный продукт.

9 - КРЕПЛЕНИЕ СТАНЦИИ

Станция устанавливается на монтажное основание и фиксируется гайками с шайбой M10. Гайки затягиваются крест-накрест.

10 - ПОДКЛЮЧЕНИЕ

ВНИМАНИЕ! Для подключения системы, соблюдайте действующие стандарты и хорошую техническую практику. Провода должны быть снабжены дополнительным креплением в клеммах, например, используйте кабельные наконечники.

Все соединения должны выполняться только квалифицированным персоналом.

В станции Espas20 установлен удобный клеммный блок для подключения внешних цепей и устройств:

- Электрическая линия ~230 В (L, N к выключателю, заземление к GND);
- Управление шлагбаумом (используйте 5-и жильный кабель UTP Flex);
- Магнитные петли подключаются к клеммной колодке металлодетектора.



ВНИМАНИЕ! Для подключения к сети используйте многожильный кабель сечением $3 \times 2.5 \text{ мм}^2$, установлено действующими правилами. Например, кабели, которые проложены внутри должны быть FG7OR или RZ1-K сечением $3 \times 2.5 \text{ мм}^2$. Провода 230В прокладывайте отдельно от цепей с низким напряжением.

10.1 - КОЛОДКА ПОДКЛЮЧЕНИЯ

D812914 10598_02

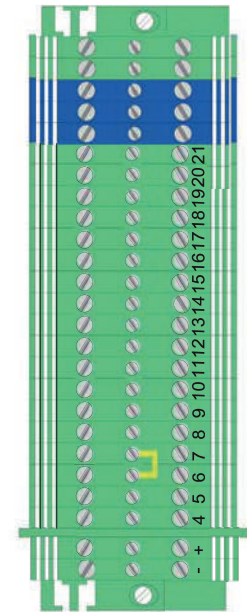
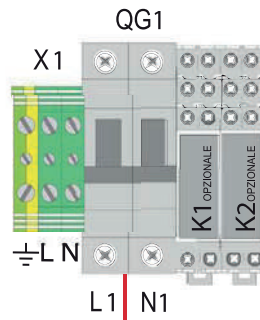

Клеммы	Описание
PE,L, N	~230В сетевое напряжение. Надежно закрепите 3 провода в каждой клемме.
4	Выход Н.О. - OPEN шлагбаум
5	Выход Н.О. - CLOSE шлагбаум
6	Общий Open
7	Общий Close
8	Выход Н.З. - STOP шлагбаум
9	Общий Stop
10	Вход Н.О. - шлагбаум закрыт

Клеммы	Описание
11	Общий шлагбаум закрыт
15 ⁽²⁾	Сигнал проезда транспорта
16 ⁽³⁾	Сигнал запроса на проезд
17 ⁽³⁾	Сигнал запроса на проезд
18	Петля присутствия 2СН
19	Петля присутствия 2СН
20	Петля безопасности 1СН
21	Петля безопасности 1СН

- (1) Если замкнуть контакты 12-13, станция не работает. Это можно использовать для перекрытия проезда или для встречного движения.
- (2) Выход с открытым коллектором 24В, 50мА. Срабатывает, когда шлагбаум открывается, после выдачи и отрыва билета, или когда поднесена карточка. Выход используется в системе подсчета свободных мест (CAPACITY KIT).
- (3) Выход с открытым коллектором 24В, 50мА. Срабатывает, когда транспортное средство наезжает на петлю присутствия.

11 - СТРУКТУРНАЯ КОНФИГУРАЦИЯ МЕНЮ

Плата управления Deneb имеет 16-значный ЖК-дисплей и 5-контактный джойстик. Станция может быть настроена различными способами. Для входа и работы со 2 меню, когда станция включится, дождитесь появления версии прошивки и даты, и нажмите по центру кнопку джойстика.

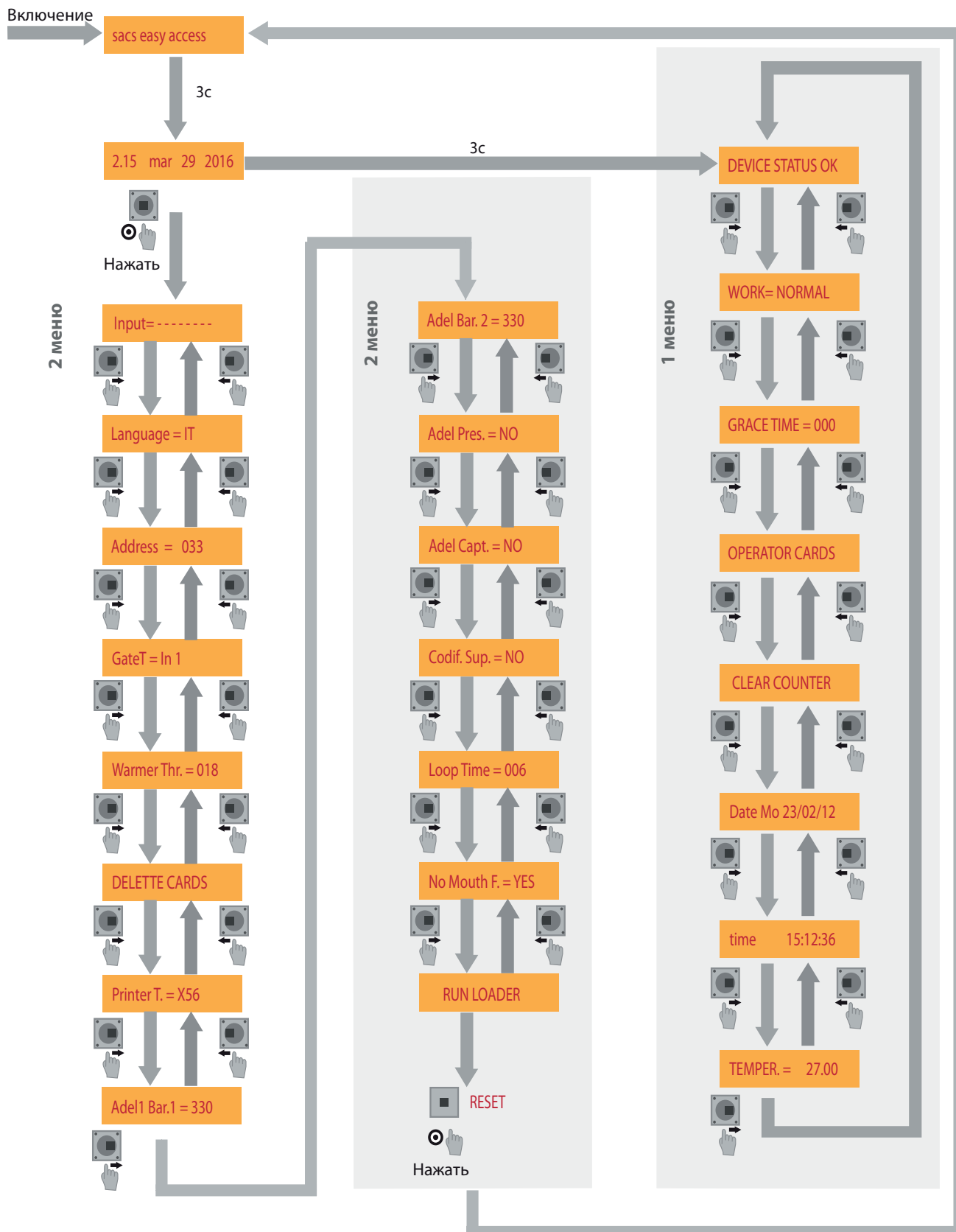

12 - 1 МЕНЮ ПРОГРАММИРОВАНИЯ

Как управлять джойстиком:

UP: переместить кнопку вверх

DOWN: переместить кнопку вниз

PUSH: нажать кнопку

RIGHT: переместить кнопку вправо

LEFT: переместить кнопку влево

D812914 10598_02

Параметр	Описание	Состояние	Завод
DEVICE STATUS ALARM Статус устройства, сбой в работе	Дисплей сообщает о нормальной работе показывая DEVICE STATUS "OK" . Если есть какие-либо сбои, на дисплее отобразится это состояние.	A - Нет бумаги	OK
		B - Бумага заканчивается	
		D - Термоголовка принтера (KPM)	
		E - Люк принтера открыт (KPM)	
		G - Ошибка связи RS-232 (KPM)	
		H - Питания принтера (KPM)	
		I - Застряла бумага	
		M - Ошибка резака (KPM)	
		O - Перекрыт фотоэлемент (KPM)	
P - Принтер не подключен			
WORK Режим работы	Изменение режима работы. Перемещайте UP и DOWN , подтвердите PUSH .	NORMAL - Нормальный	NORMAL - Нормальный
		OPEN - Открыть	
		CLOSED - Закрыть	
		ON LOOP - Петля	
		SUBSCR.O. - Карточка	
TICKET O. - Билет			
GRACE TIME Льготное время	Время выезда, после оплаты, через станцию Espas20 U. Измените UP и DOWN , подтвердите PUSH . См. 12.1	0...255 - минуты	0
OPERATOR CARDS Карточки пользователей	Подменю отображает и позволяет установку 400 карт пользователей. См. 12.2.	1-4: NORMAL - Нормальный	-
		5-8: OPEN - Открыть	
		9-12: CLOSED - Закрыть	
		13-16: LOOP - Петля	
17-400: PASS - Бесплатно			
CLEAR COUNTER Сброс счетчика	Функция применяется для сброса режима Antipass всех зарегистрированных карт. Для сброса нажмите кнопку PUSH .		
DATE Дата	Текущий формат даты dd/mm/yy. Дата отображается и печатается на билете. См.12.3.		
TIME Время	Текущий формат времени hh:mm:ss. Время отображается и печатается на билете. См.12.4.		
TEMPER. Температура	Текущая температура в °C. Только чтение.		

12.1 - УСТАНОВКА ЛЬГОТНОГО ВРЕМЕНИ

Значение льготного времени в минутах, через которое клиент должен выехать с парковки, после оплаты и печати штрих-кода.

ВНИМАНИЕ! Льготное время должно быть установлено на всех устройствах.

ИНСТРУКЦИЯ:

- Войдите в меню, кнопками LEFT и RIGHT выберите GRACE TIME.
- Нажмите кнопку PUSH и измените значение UP и DOWN.
- Для подтверждения нажмите PUSH.

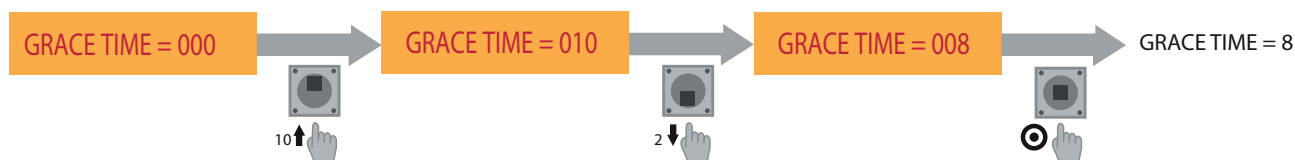

12.2 - КОНФИГУРАЦИЯ КАРТОЧЕК ОПЕРАТОРА

С помощью программного обеспечения Espas Conf. можно использовать до 400 (125КГц) пронумерованных карт управления.

Каждый номер карты имеет свою определенную функцию:

Номер	Функция
1,2,3,4	Normal - Нормальная
5,6,7,8	Open - Открыть
9,10,11,12	Closed - Закрыть
13,14,15,16	Loop (automatic) - Петли (автоматический)
17...400	Single pass (Free pass) - Однократный проезд (бесплатный)

ИНСТРУКЦИЯ:

- Войдите в меню, кнопками LEFT и RIGHT выберите OPERATOR CARDS.
- Нажмите кнопку PUSH, кнопками UP и DOWN установите нужный номер функции.
- Нажмите кнопку PUSH, в этот момент номер сохранится и дисплей начнет мигать.
- **Поднесите карту, которую вы хотите активировать, к считывателю на передней панели.**
- **Подтвердите, нажав кнопку PUSH.**

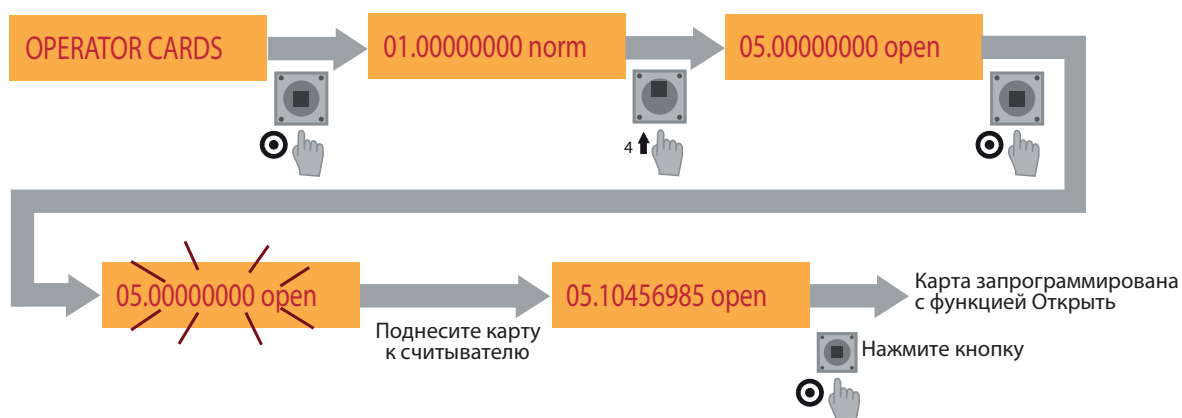

12.3 - УСТАНОВКА ДАТЫ

DATE позволяет изменять текущую дату в формате *dd/mm/yy*.

ИНСТРУКЦИЯ:

- Войдите в меню и выберите кнопками LEFT и RIGHT поле DATE.
- Нажмите кнопку PUSH для изменения поля *dw* (*день недели*).
- Измените значение кнопками UP и DOWN.
- Нажмите кнопку PUSH для изменения поля *dd* (*число месяца*).
- Измените значение кнопками UP и DOWN.
- Нажмите кнопку PUSH для изменения поля *mm* (*месяц в году*).
- Измените значение кнопками UP и DOWN.
- Нажмите кнопку PUSH для изменения поля *yy* (*год*).
- Измените значение кнопками UP и DOWN.
- Нажмите кнопку PUSH, чтобы сохранить настройки.

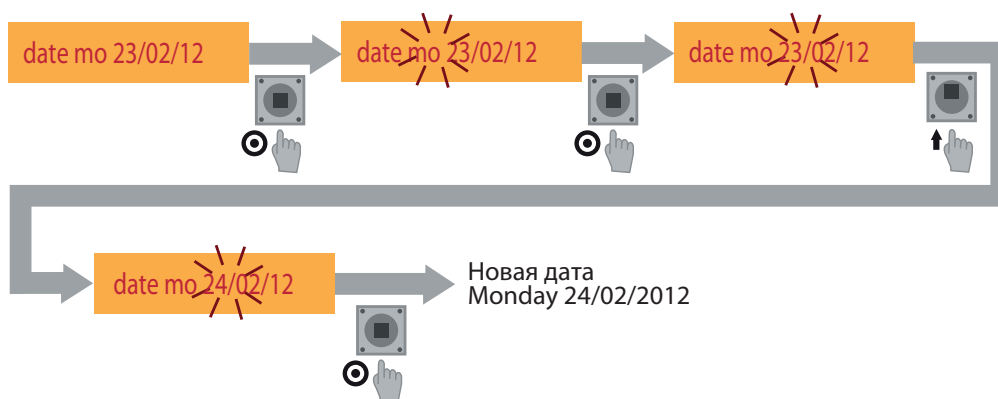

12.4 - УСТАНОВКА ВРЕМЕНИ

TIME позволяет изменять текущее время в формате *hh:mm:ss*.

ИНСТРУКЦИЯ:

- Войдите в меню и выберите кнопками LEFT и RIGHT поле TIME.
- Нажмите кнопку PUSH для изменения поля *hh* (*часы*).
- Измените значение кнопками UP и DOWN.
- Нажмите кнопку PUSH для изменения поля *mm* (*минуты*).
- Измените значение кнопками UP и DOWN.
- Нажмите кнопку PUSH для изменения поля *ss* (*секунды*).
- Измените значение кнопками UP и DOWN.
- Нажмите кнопку PUSH, чтобы сохранить настройки.

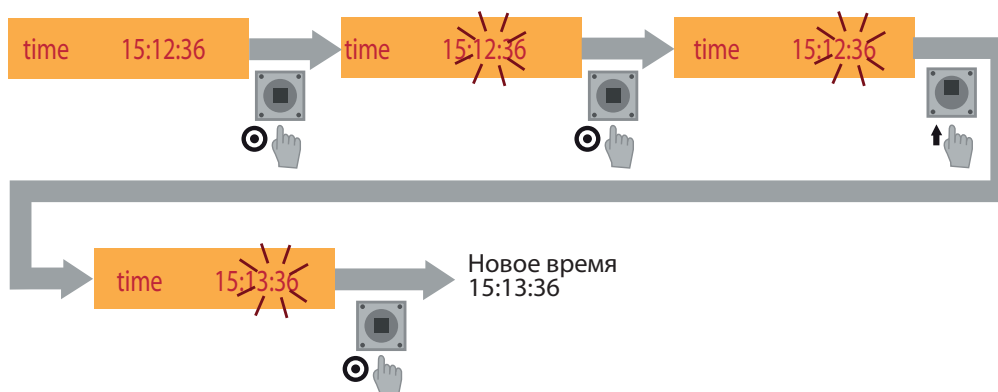

13 - 2 МЕНЮ ПРОГРАММИРОВАНИЯ

Параметр	Описание	Состояние	Завод
Input Вход	Отображение состояния I/O подключенных к плате фотоэлементов, петель и т.д. Только чтение. Если вход активен дисплей показывает соответствующий код состояния (см. значения).	0 - Кнопка запроса билета 1 - Вход INOPZ1 2 - Фотоэлемент билета (только принтер КРМ) 3 - Вход INOPZ3 4 - Петля присутствия 5 - Петля безопасности 6 - Шлагбаум зарыт 7 - Въездная станция закрыта (контакты 12-13)	-
Language Язык	Язык отображаемого текста. Меняется кнопками UP и DOWN , подтверждается кнопкой PUSH .	Чтобы изменить язык, пользуйтесь программным обеспечением EspasConfy	IT
Address. Адрес	Конфигурация станции. Меняется кнопками UP и DOWN , подтверждается кнопкой PUSH .	033 - Станция въезда 1 034 - Станция въезда 2 035 - Станция въезда 3 049 - Настольный валидатор 1 050 - Настольный валидатор 2 051 - Настольный валидатор 3 057 - Панель счетчика 1 058 - Панель счетчика 2 059 - Панель счетчика 3	041
Gate Станция	Тип и название станции. Меняется кнопками UP и DOWN , подтверждается кнопкой PUSH .	IN1...IN3 - Въезд 1, 2 и 3 EXIT1...EXIT3 - Выезд 1,2 и 3 POS1...POS3 - Проезд 1,2 и 3 COUNT1...COUNT3 - Kit NORA 1, 2 и 3	EXIT1
Warmer Thr. Обогрев	Установка нижней температуры включения обогрева. Меняется кнопками UP и DOWN , подтверждается кнопкой PUSH .	0...255 °C	35

Параметр	Описание	Состояние	Завод
DELETE CARDS Удалить карты	Удаляет все карты оператора, а абонементы сохраняются. Подтверждается кнопкой PUSH	YES - Да	-
		NO - Нет	
Printer. T. Принтер	Выбирается установленный принтер. Меняется кнопками UP и DOWN , подтверждается кнопкой PUSH .	X56	-
		KMP	
		KPMH	
Adel Bar.1 Штрих-код 1	Считывание штрих-кода, только для станции Выезд. Меняется кнопками UP и DOWN , подтверждается кнопкой PUSH .	380 ÷ 480	460
Adel Bar.2 Штрих-код 2	Считывание штрих-кода, только для станции Выезд и принтера.	600 ÷ 800	760
Adel Pres. Система считывания билета	Выбор 2D сканера или втягивающаяся система, только для станции Выезд. Меняется кнопками UP и DOWN , подтверждается кнопкой PUSH .	YES - Втягивающая система	-
		NO - 2D сканер	
Adel Capt. Принадлежность билета	Изъятие или возврат билета после чтения. Меняется кнопками UP и DOWN , подтверждается кнопкой PUSH .	YES - Изъятие внутрь станции	-
		NO - Возврат билета клиенту	
Codif. Sup. Выбор штрих-кода	Функция супермаркет. Меняется кнопками UP и DOWN , подтверждается кнопкой PUSH .	CND - Чтение штрих-кода EAN 13 двойная скидка ULT - клиент Ultrasonic SOL - клиент Supersol LME - клиент Leroy Merlin NO - QR CODE 2D стандарт	NO
Loop Time Время проезда	Время проезда между петлями присутствия и безопасности.	6 ÷ 15с	6
No Mouth F. Фотоэлемент	Применение фотоэлемента в лотке загрузки.	YES - Не применяется (Сканер) NO - Применяется (Лоток загрузки)	Yes
RUN LOADER Не применять!	Раздел предназначен техническим специалистам для обновления прошивки. Внимание! Не нажимайте джойстик на этом разделе.		

14 - ПЛАНОВОЕ ТЕХОБСЛУЖИВАНИЕ

Система парковки Espas 20 разработана и построена для работы в течение многих лет, при условии, что несколько необходимых операций по техническому обслуживанию выполняются аккуратно и быстро.

Чистка внутри

Для правильной работы станции следите за тем, чтобы стекло сканера, плата Deneb и фильтр вентилятора, были как можно более чистыми. Очистите безмасляным сжатым воздухом все эти части имеющие жизненно важное значение для правильной работы станции. Следуйте инструкциям и еженедельно тщательно чистите.

Чистка снаружи

Очищайте станцию только водой с небольшим количеством мягкого моющего средства. Не чистите механические части станции оборудованием высокого давления.

ВНИМАНИЕ! Чистите станцию только после отключения электропитания.



Очистите внешнее стекло сканера, если есть.

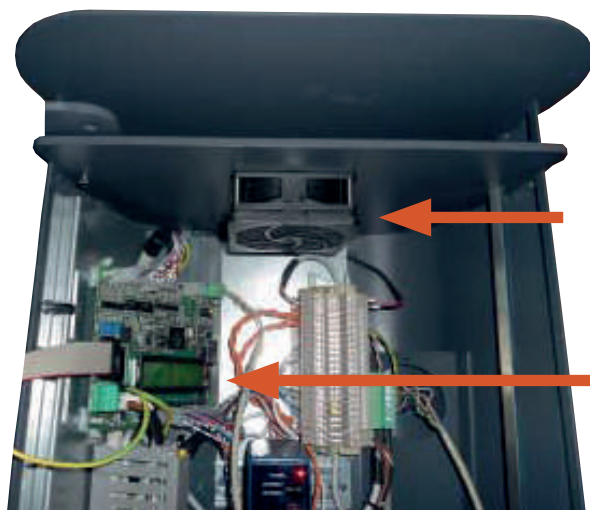

Снимите и продуйте вентилятор сжатым воздухом.

Продуйте плату Deneb сжатым воздухом.

Если станция оборудована втягивающим устройством, поднимите металлическую или пластиковую крышку, ослабив четыре боковых винта и очистите переднюю часть фотоэлемента, как показано на фото.

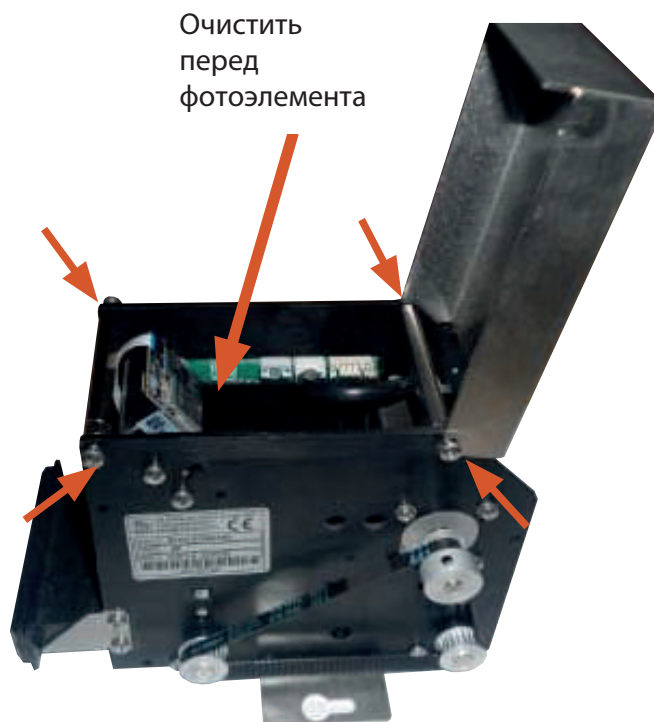

14.1 - ГРАФИК ТЕХНИЧЕСКОГО ОБСЛУЖИВАНИЯ

Описание выполняемых работ	Период	Тип действия
Протяжка электрических клемм	Раз в год	Затяжка подходящим инструментом
Протяжка гаек крепления станции	Раз в год	Затяжка подходящим инструментом
Чистка корпуса станции	Ежемесячно	Мытье водой
Чистка фильтра вентилятора	Ежемесячно	Продувка сжатым воздухом
Чистка приемного устройства (только для станции выезда)	Ежемесячно	Продувка сжатым воздухом и чистка антистатической тканью
Чистка принтера (только для станции въезда) every 8000	Каждые 8000 билетов или раз в 6 месяцев	Продувка сжатым воздухом и чистка антистатической тканью
Проверка работы вентилятора	Ежемесячно	Визуальный осмотр
Проверка обогревателя	Раз в 6 месяцев	Проверка контактов и датчика температуры
Калибровка металлодетектора	Ежемесячно	Нажмите кнопку RESET на корпусе
Проверка качества билета после простоя станции	Ежемесячно	Визуальная и контактная проверка

12 - ТЕХНИЧЕСКИЕ ХАРАКТЕРИСТИКИ

Напряжение питания	~230В +/-10% 50Гц
Ток потребляемый	1,6А
Температура рабочая	-20...50 °С
Размеры	1265x341x315 мм (В x Ш x Г)
Вес	55кг
Цвет	RAL7015

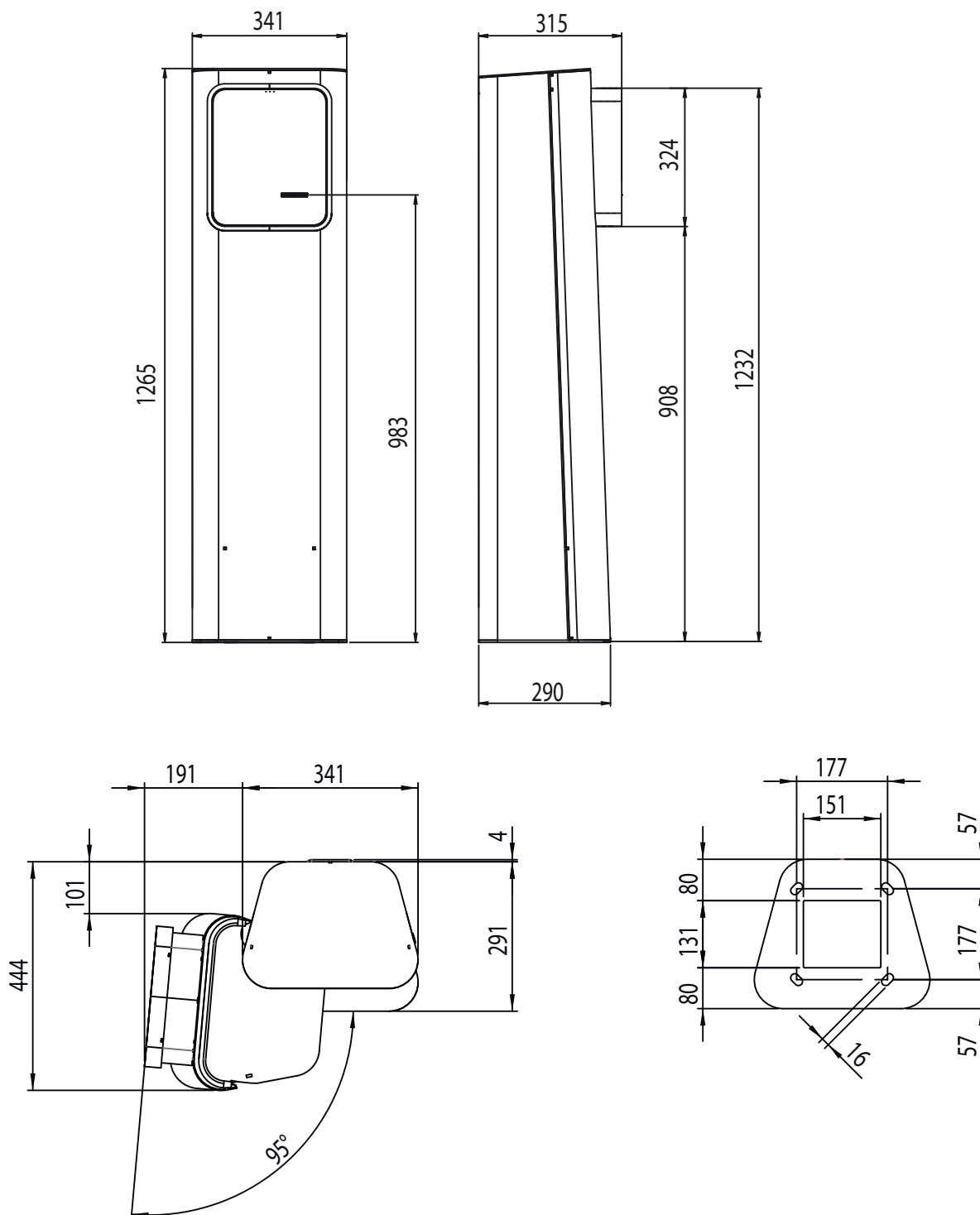

BFT Logo
 Via Lago di Vico, 44 - 38013
 38013 Sclafò (TN)
 T +39 0461 99 66 11
 F +39 0461 99 66 22
 > www.bft-clubitalia.com



FRANCE
 BFT SYSTEMS FRANCE SAS
 117 Avenue de France
 92401 Courcouronnes - France
 > www.bftfrance.com

GERMANY
 BFT SYSTEMS GERMANY GMBH
 12100 Berlin
 > www.bftgermany.com

INDONESIA
 BFT SYSTEMS INDONESIA PTY LTD
 Gedung Mulya-Depok, 201101
 > www.bftid.com

ITALY
 BFT SYSTEMS ITALIA S.p.A.
 Via S. Maria Maddalena, 10
 38013 Sclafò (TN)
 > www.bft.it

IRELAND
 BFT SYSTEMS IRELAND LTD
 Dublin 12

ISRAEL
 BFT SYSTEMS ISRAEL
 1400 Ramat
 > www.bftisrael.com

JAPAN
 BFT SYSTEMS JAPAN
 1-10-1, 1-10-1, 1-10-1
 > www.bftjapan.com

KOREA
 BFT SYSTEMS KOREA LTD.
 5111 Daejeon Digital
 > www.bftkr.com

PORTUGAL
 BFT SYSTEMS PORTUGAL SA
 Rua do Comércio, 100
 1050-109 Lisboa
 > www.bftportugal.com

RUSSIA
 BFT SYSTEMS RUSSIA
 > www.bft.ru

SPAIN
 BFT SYSTEMS SPAIN S.L.
 > www.bftspain.com

USA
 BFT SYSTEMS USA
 > www.bftusa.com

AUSTRALIA
 BFT SYSTEMS AUSTRALIA PTY LTD
 100-101 Park Street
 > www.bftaustralia.com.au

UK
 BFT SYSTEMS
 New York
 > www.bftuk.com

CHINA
 BFT SYSTEMS CHINA
 > www.bftchina.com

INDIA
 BFT SYSTEMS INDIA PVT LTD
 > www.bftindia.com