

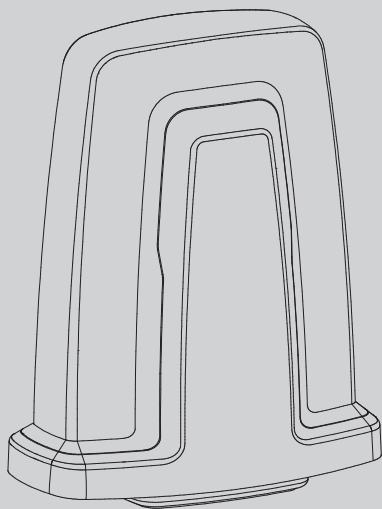

D811783_04 18-05-12

СИГНАЛЬНАЯ ЛАМПА



ИНСТРУКЦИИ ПО УСТАНОВКЕ

BLTA R1
BLTA R2



AZIENDA CON SISTEMA DI GESTIONE
INTEGRATO CERTIFICATO DA DNV
= UNI EN ISO 9001:2008 =
UNI EN ISO 14001:2004

РУКОВОДСТВО ПО ЭКСПЛУАТАЦИИ

1) ОБЩАЯ ИНФОРМАЦИЯ

Сигнальная лампа визуальной безопасности используется для сигнализации движения ворот или автоматизированной двери. Сигнальная лампа должна использоваться исключительно с блоками управления изготовителя.

2) ТЕХНИЧЕСКОЕ ОБСЛУЖИВАНИЕ

ОПАСНОСТЬ! Для проведения любой операции по техобслуживанию или ремонту отключайте электропитание автоматизированной установки.



ВНИМАНИЕ! Техобслуживание оборудования должно регулярно проводиться квалифицированным персоналом.

Периодически очищайте колпак сигнальной лампы.

В радиусе действия автоматики, особенно при ее работе, не должно находиться детей и взрослых, а также всевозможных предметов.

Не разрешайте детям играть или находиться в радиусе действия автоматики.

3) ЗАМЕНА ЛАМПОЧКИ (Рис.А)

	
120 В ~	40 Вт - E 14
220 В ~	
230 В ~	
24В ~	25 Вт - E 14

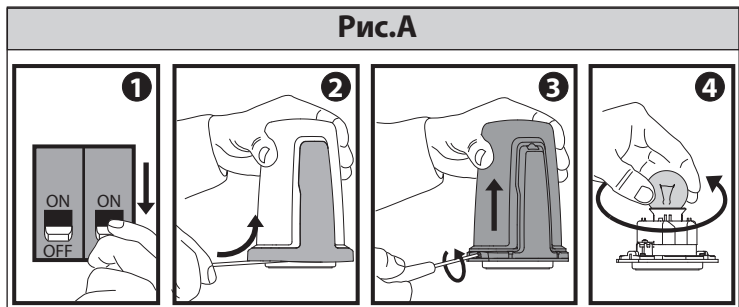

1) ОБЩАЯ ИНФОРМАЦИЯ

Сигнальная лампа визуальной безопасности используется для сигнализации движения ворот или автоматизированной двери. Сигнальная лампа должна использоваться исключительно с блоками управления изготовителя.

2) ТЕХНИЧЕСКИЕ ХАРАКТЕРИСТИКИ (Рис.1)**3) СОЕДИНЕНИЕ КЛЕММНОЙ ПАНЕЛИ (Рис.2)**

JP1 Питание (LINE) Черный разъем. JP2 Вход антенны (ANT) Белый разъем.

 **ВНИМАНИЕ!** Для подсоединения к сети используйте многожильный кабель с минимальным сечением 2x1.5мм² типа, предусмотренного действующим законодательством.

4) МОНТАЖ (Рис.4)**5) УСТАНОВКА АНТЕННЫ (Рис.3)**

Наличие металлических масс рядом с антенной может создавать помехи радиоприему.

6) УСТАНОВКА (Рис.5). ВНИМАНИЕ!!! Нельзя устанавливать во взрывоопасной среде!

Внимание: для версии 24 В \sphericalangle питание должно подаваться от предохранительного трансформатора, изоляция которого соответствует предписаниям для двойной изоляции или усиленной изоляции.

7) ТЕХНИЧЕСКОЕ ОБСЛУЖИВАНИЕ

ОПАСНОСТЬ! Для проведения любой операции по техобслуживанию или ремонту отключайте электропитание автоматизированной установки.

Рис. 1

MOD.				IP		
B LTA R1	-20°C ÷ +60°C	~120 В	40 Вт - E 14	44 		433.92МГц
		~220 - 230 В	40 Вт - E 14			
		24 V ~	25 Вт - E 14			
B LTA R2	-20°C ÷ +60°C	~120 В	40 Вт - E 14			
		~220 - 230 В	40 Вт - E 14			
		24 V ~	25 Вт - E 14			

Рис. 2

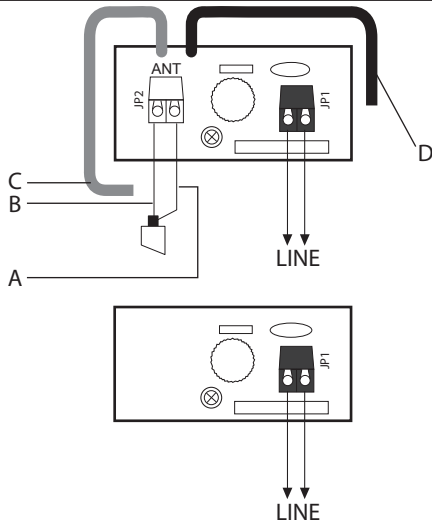

A	B	C	D
Оплетка	Антенна	Желтый	Черный

Рис. 3

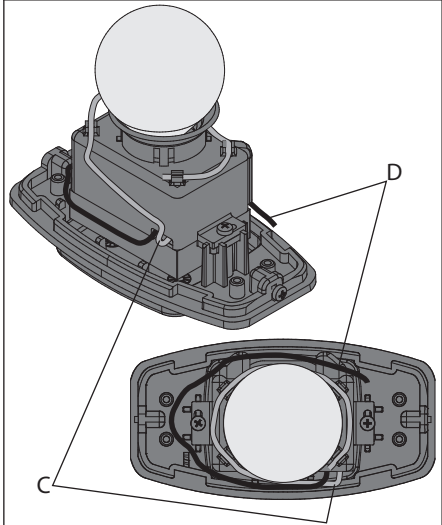

C	D
Желтый	Черный

Fig. 4

D811783_04



Рис. 5



BFT S.P.A.

Via Lago di Vico 44, 36015 Schio (VI) - **Italy**
tel. +39 0445 69 65 11 / fax. +39 0445 69 65 22
www.bft.it / e-mail: info@bft.it

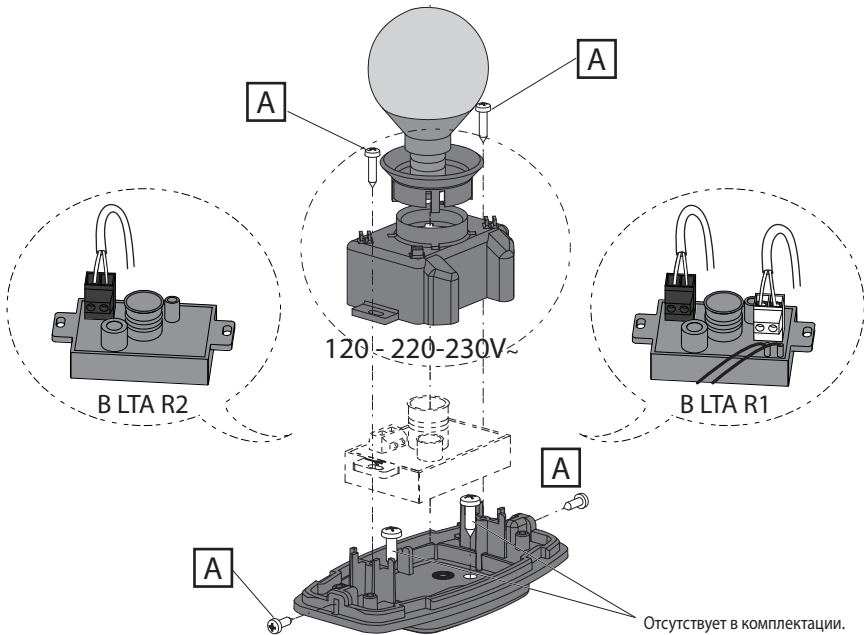
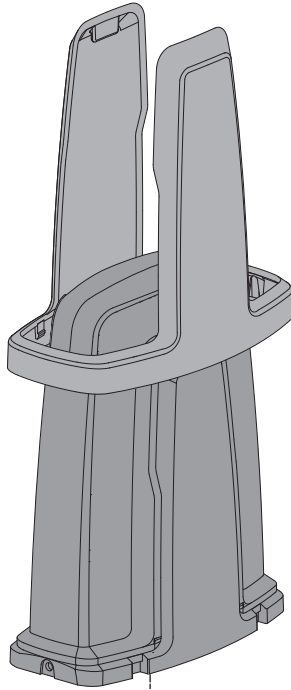
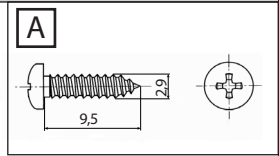
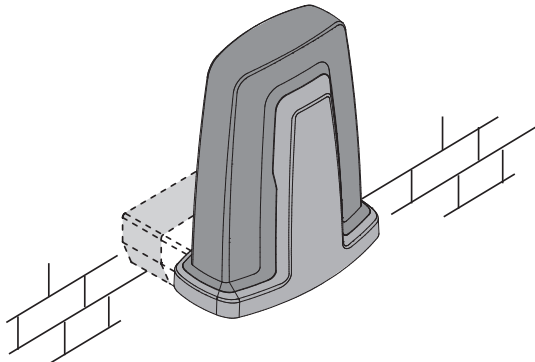
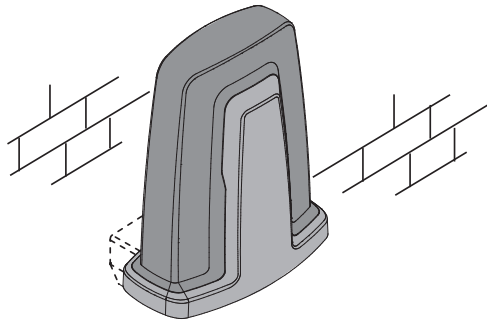
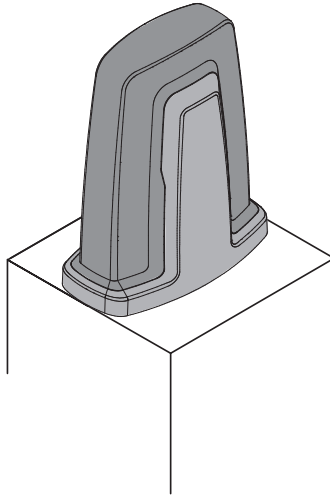
AUTOMATISMES BFT FRANCE

13 Bd. E. Michelet, 69008 Lyon - **France**
tel. +33 (0)4 78 76 09 88 - fax +33 (0)4 78 76 92 23
e-mail: contacts@automatismes-bft-france.fr

**BFT Torantriebssysteme GmbH**

Faber-Castell-Straße 29
D- 90522 Obersbach - **Germany**
tel. +49 (0)911 766 00 90 - fax +49 (0)911 766 00 99
e-mail: service@bft-torantrieb.de

BFT Automation UK Ltd

Unit SE, Newby Road
Industrial Estate Hazel Grove, Stockport,
Cheshire, SK7 5DA - **UK**
tel. +44 (0) 161 4560455 - fax +44 (0) 161 456090
e-mail: info@bftautomation.co.uk

BFT BENELUX SA

Parc Industriel 1, Rue du commerce 12
1400 Nivelles - **Belgium**
tel. +32 (0)67 55 02 00 - fax +32 (0)67 55 02 01
e-mail: info@bftbenelux.be

BFT-ADRIA d.o.o.

Obrovac 39
51218 Dražice (Rijeka)
Hrvatska - **Croatia**
tel. +385 (0)51 502 640 - fax +385 (0)51 502 644
e-mail: info@bft.hr

BFT Polska Sp. z o.o.

ul. Kolarcinska 35
03-171 Warszawa - **Poland**
tel. +48 22 814 12 22 - fax +48 22 814 39 18
e-mail: biuro@bft.com.pl

BFT USA BFT U.S., Inc.

6100 Broken Sound Pkwy, N.W., Suite 14
Boca Raton, FL 33487 - **U.S.A.**
T: +1 561 995 8155 - F: +1 561 995 8160
TOLL FREE 1.877.995.8155 - info.bft@bft-usa.com

BFT GROUP ITALIBERICA DE AUTOMATISMOS S.L.

Pol. Palou Nord,
Sector F-C/Cami - Can Basa nº 6-8 08401 Granollers -
(Barcelona) - Spain
tel. +34 938 61 48 28 - fax +34 938 70 03 94
e-mail: bftbcn@bftautomatismos.com

Pl. Comendador - C/

informática, Nave 22 - 19200 Azuqueca de henares
(Guadalajara) - Spain
tel. +34 949 26 32 00 - fax +34 949 26 24 51
e-mail: administracion@bftautomatismos.com

BFT SA-COMERCIO DE AUTOMATISMOS E MATERIAL DE SEGURANCA

Urbanizaçao da Pedrulha Lote 9 - Apartado 8123,
3020-005 COIMBRA - **PORTUGAL**
tel. +351 239 082 790 - fax +351 239 082 799
e-mail: geral@bftportugal.com